

## **Lampiran 1. Hasil Wawancara (1) dengan Sub Koordinator Bagian Minat, Bakat, Penalaran, dan Informasi Kemahasiswaan**

Hari/Tanggal	: Selasa, 30 November 2021
Nama Narasumber	: Putu Suadharna, S.Pd
Jabatan	: Sub Koordinator Bagian Minat, Bakat, Penalaran, dan Informasi Kemahasiswaan
Topik Pembahasan	: Alur proses bisnis pengelolaan data prestasi di Undiksha
Lokasi Wawancara	: Bidang Kemahasiswaan Rektorat

### **1. Data prestasi apa yang bapak kelola di Bidang Kemahasiswaan ini?**

Prestasi ini terdiri dari 2 jenis yaitu prestasi akademik yang berupa IPK mahasiswa itu sendiri dan prestasi minat, bakat, dan penalaran seperti lomba karya ilmiah, kesenian, minat bakat. Ada juga mahasiswa yang mengikuti perlombaan secara mandiri atau lomba yang diselenggarakan oleh belmawa. Untuk prestasi yang saya kelola disini yaitu prestasi pada bidang minat, bakat, dan penalaran.

### **2. Apa tujuan dari pendataan prestasi tersebut?**

Secara umum, data prestasi yang saya kelola ini ada 6 tujuan, diantaranya: 1) Pelaporan kepada pimpinan; 2) Mendata kegiatan Kemahasiswaan salah satunya prestasi mahasiswa pada sistem SIMKATMAWA (Sistem Informasi Manajemen Peningkatan Kemahasiswaan); 3) Melaporkan data prestasi pada IKU (Indikator Kinerja Umum); 4) Klasterisasi Undiksha; 5) Akreditasi; 6) Pemberian penghargaan yang diadakan setiap tahun bagi mahasiswa berprestasi.

### **3. Untuk saat ini, bagaimana proses pendataan prestasi yang dilakukan?**

Pendataan prestasi untuk saat ini dilakukan *via online* melalui *google form*. Pertama saya membuat surat yang berisi informasi mengenai pendataan prestasi lengkap dengan *link google form* yang nantinya akan diisi oleh mahasiswa yang memiliki prestasi. Surat tersebut saya kirimkan ke Wakil Dekan III masing-masing fakultas. Namun, kadang ada juga mahasiswa yang langsung kirim prestasinya melalui *chat* pribadi *via WhatsApp* dengan saya. Nah, surat yang sudah saya kirim ke WD III, akan diteruskan oleh WD III masing-masing

fakultas kepada mahasiswanya. Saya kurang tau juga, bagaimana proses pendistribusian surat berisi *link* tersebut. Kurang lebih seperti itu dik

**4. Apa saja kendala yang bapak alami saat mendata prestasi?**

Sering ada kendala di proses pengumpulan dan validasi datanya dik. Saya dan tim harus melakukan *cross check* satu per satu dari sekian data yang ada agar tidak salah saat proses penginputan ke sistem nantinya. Masih banyak mahasiswa yang salah menginputkan datanya seperti perbedaan nama yang di input dengan sertifikat juara, foto kegiatan belum diisi, dll. Paling penting itu sertifikat juara sih, karena kalau itu beda dengan nama mahasiswa kan patut dipertanyakan ya

**5. Jika seperti itu, bagaimana solusinya pak?**

Kalau ada data yang tidak sesuai biasanya saya infokan ke WD III fakultas asal mahasiswa yang bersangkutan atau saya hubungi langsung mahasiswa tersebut

**6. Jika boleh tau, data apa saja yang diperlukan dalam mendata prestasi ini pak?**

Data yang kami minta itu seperti sertifikat juara, ini yang paling utama. Lalu ada surat tugas, *url* kegiatan lomba itu sendiri, dan foto kegiatan sebagai bukti.

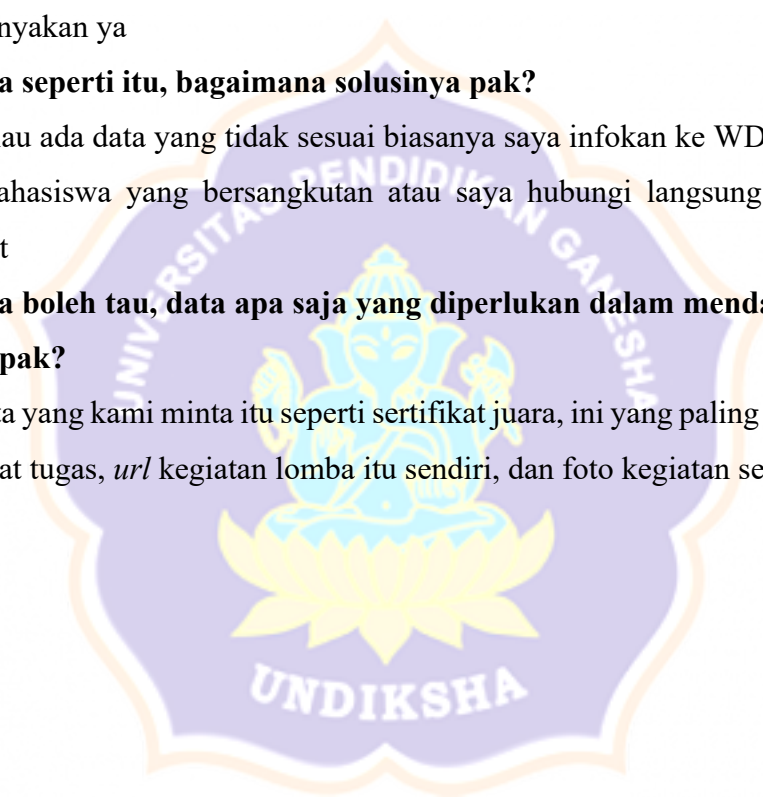

**Lampiran 2. Bukti Dokumentasi Wawancara dengan Sub Koordinator Bagian Minat, Bakat, Penalaran, dan Informasi Kemahasiswaan**





### **Lampiran 3. Hasil Wawancara (1) dengan Sub Koordinator Bagian Kesejahteraan Mahasiswa dan Alumni**

Hari/Tanggal	: Selasa, 30 November 2021
Nama Narasumber	: Gede Sada Wijaya, SE
Jabatan	: Sub Koordinator Bagian Kesejahteraan Mahasiswa dan Alumni
Topik Pembahasan	: Alur proses bisnis pengelolaan data beasiswa di Undiksha
Lokasi Wawancara	: Bidang Kemahasiswaan Rektorat

#### **1. Program beasiswa apa saja yang bapak kelola saat ini?**

Tahun 2021 ini, terdapat 8 bantuan beasiswa yang berasal dari berbagai instansi, antara lain: 1) Kemdikbud Ristek melalui Tim Puslatdik (Pusat Layanan Pembiayaan Pendidikan) yaitu beasiswa KIP K (Kartu Indonesia Pintar Kuliah), Afirmasi, BPI (Beasiswa Pendidikan Indonesia), serta beasiswa unggulan; 2) Pemerintah Daerah melalui Pemprov DKI Jakarta yaitu beasiswa KJMU (Kartu Jakarta Mahasiswa Unggul); 3) Pihak Swasta yaitu beasiswa dari Bank Indonesia dan PT. Erlangga; 4) Lembaga melalui beasiswa Rektor; 5) Badan Usaha Milik Desa melalui beasiswa BUMDES Desa Tukad Munggu.

#### **2. Apa tujuannya dari mendata beasiswa tersebut?**

Tujuan dari mendata beasiswa yaitu membantu saya dalam mengambil keputusan untuk calon penerima beasiswa, mengetahui mahasiswa yang menerima beasiswa, membantu dalam pengambilan keputusan untuk penerimaan beasiswa selanjutnya, sebagai pelaporan kepada pihak penyelenggara beasiswa, dan arsip.

#### **3. Untuk saat ini, bagaimana proses pendataan beasiswa yang dilakukan?**

Setiap program beasiswa ini memiliki SOP nya masing-masing. Seperti, beasiswa Bidikmisi yang didaftarkan oleh operator sekolah (SMA/SMK), KIP K juga program bidikmisi namun berganti nama dan didaftarkan juga dari asal sekolah dan terhubung dengan DTKS, dan Afirmasi program beasiswa untuk saudara kita yang berasal dari Papua. Namun secara garis besarnya, dimulai dari bapak WR III mengumumkan bahwa ada bukaan program beasiswa. Selanjutnya kami disini yang membuat surat terkait program tersebut dan

diteruskan ke WD III masing-masing fakultas. Nanti WD III fakultas melalui Dekan fakultas akan menyebarkan informasi surat tersebut kepada mahasiswa, atau mungkin juga melalui BEM atau HMJ saya kurang tau. Lalu, mahasiswa yang ingin mengikuti program beasiswa tersebut akan mengumpulkan *hard copy* berkas-berkas yang diperlukan. Karena keadaan COVID seperti sekarang, berkasnya dikumpulkan *softcopy* juga bisa. Setelah itu, proses seleksi akan dilakukan di fakultas itu sendiri sesuai jumlah kuota yang dibutuhkan, karena mereka yang lebih mengenal dekat mahasiswanya. Hasil seleksi akan dikirimkan kembali kepada kami

#### **4. Apa saja kendala yang bapak alami saat mendata beasiswa?**

Yang paling sulit dan memakan waktu itu proses seleksinya, karena waktu yang mepet dan banyaknya mahasiswa yang mendaftar jadi sedikit sulit dalam mengambil keputusan. Hati nurani juga dipakai dalam pengambilan keputusan penerimaan beasiswa ini dik.

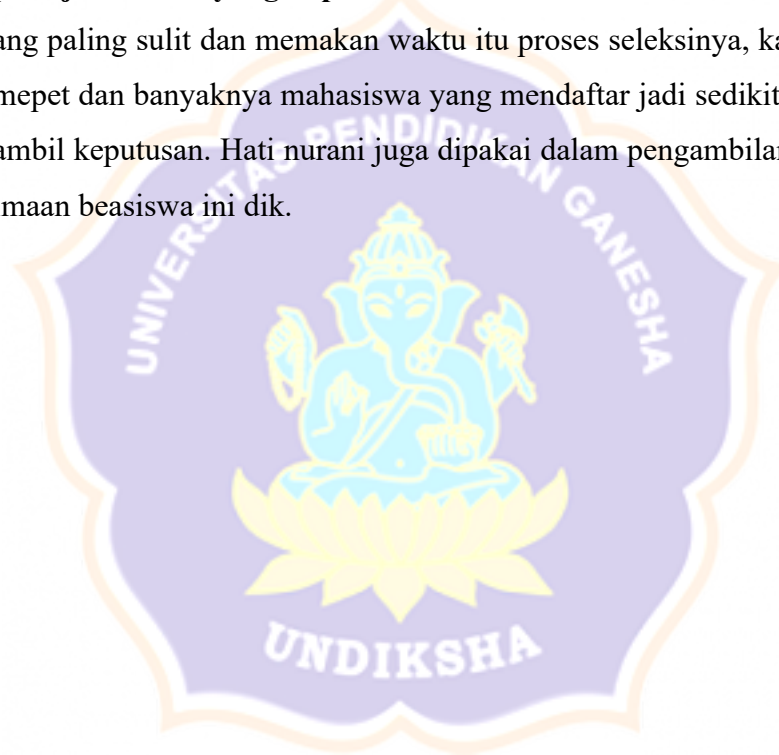

**Lampiran 4. Hasil Wawancara (2) dengan Sub Koordinator Bagian Minat, Bakat, Penalaran, dan Informasi Kemahasiswaan**

Hari/Tanggal : Selasa, 18 Januari 2022  
Nama Narasumber : Putu Suadharna, S.Pd  
Jabatan : Sub Koordinator Bagian Minat, Bakat, Penalaran,  
dan Informasi Kemahasiswaan  
Topik Pembahasan : Melengkapi dokumen sebagai bahan penelitian  
Lokasi Wawancara : Bidang Kemahasiswaan Rektorat

**1. Apa bidang Kemahasiswaan memiliki visi dan misi sendiri? Atau sama dengan visi dan misi Undiksha?**

Dulu punya dik, tapi sekarang pakai visi dan misi Undiksha saja

**2. Apakah sudah ada bagan struktur organisasi yang terbaru?**

Sudah, nanti saya *share* melalui *WhatsApp* ya

**3. Apa bapak memiliki *file* yang menjelaskan tugas dan wewenang setiap sub bagiannya pak?**

Ada, nanti saya *share* melalui *WhatsApp* ya

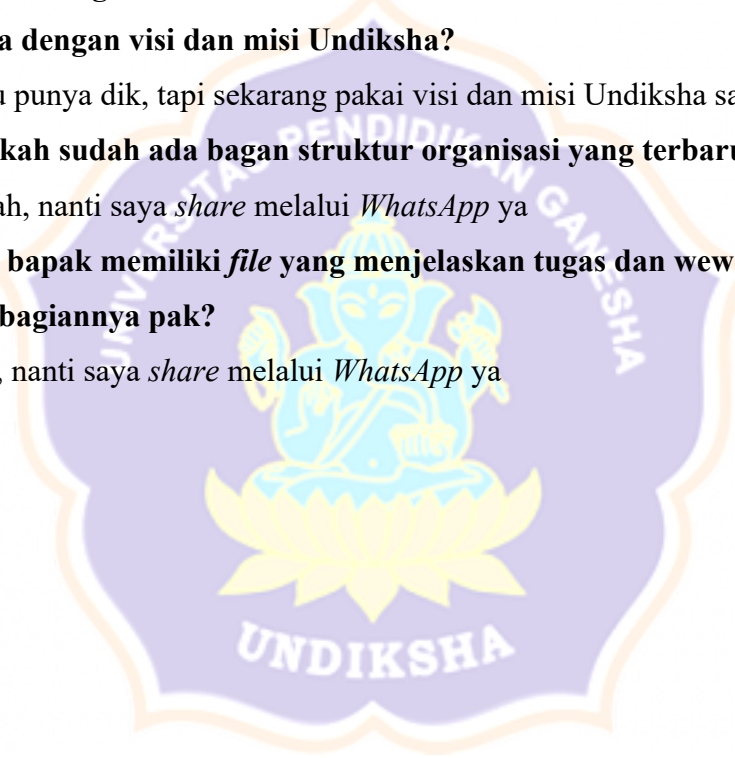

## **Lampiran 5. Hasil Wawancara (2) dengan Sub Koordinator Bagian Kesejahteraan Mahasiswa dan Alumni**

Hari/Tanggal	: Selasa, 18 Januari 2022
Nama Narasumber	: Gede Sada Wijaya, SE
Jabatan	: Sub Koordinator Bagian Kesejahteraan Mahasiswa dan Alumni
Topik Pembahasan	: Melengkapi dokumen sebagai bahan penelitian
Lokasi Wawancara	: Bidang Kemahasiswaan Rektorat

### **1. Karena sekarang sudah memasuki tahun 2022, apakah ada program beasiswa tambahan pak?**

Ada jadi 9 program sekarang, diantaranya: 1) Kemdikbud Ristek melalui Tim Puslatdik (Pusat Layanan Pembiayaan Pendidikan) yaitu beasiswa KIP K (Kartu Indonesia Pintar Kuliah), Afirmasi, BPI (Beasiswa Pendidikan Indonesia), serta beasiswa unggulan; 2) Pemerintah Daerah melalui Pemprov DKI Jakarta yaitu beasiswa KJMU (Kartu Jakarta Mahasiswa Unggul); 3) Pihak Swasta yaitu beasiswa dari Bank Indonesia dan PT. Erlangga; 4) Lembaga melalui beasiswa Rektor; 5) Badan Usaha Milik Desa melalui beasiswa BUMDES Desa Tukad Munggu dan Jembrana. Ada program dari BUMDES Jembrana juga.

### **2. Apakah bisa saya mengetahui SOP dari setiap program beasiswa yang ada pak?**

Bisa, saya *share* langsung ke *WhatsApp file* nya ya

### **3. Apa bapak memiliki *file* yang menjelaskan tugas dan wewenang setiap sub bagiannya pak?**

Ada, saya *share* langsung ke *WhatsApp file* nya ya



**Lampiran 6. Bukti Dokumentasi dengan Sub Koordinator Bagian Kesejahteraan Mahasiswa dan Alumni**



## **Lampiran 7. Hasil Wawancara dengan WD III FTK Undiksha**

Hari/Tanggal	: Kamis, 20 Januari 2022
Nama Narasumber	: Cokorda Istri Raka Marsiti, S.Pd.,M.Pd
Jabatan	: Wakil Dekan III FTK Undiksha
Topik Pembahasan	: Alur proses bisnis pengelolaan data prestasi dan beasiswa mahasiswa di tingkat Fakultas
Lokasi Wawancara	: Fakultas Teknik dan Kejuruan Undiksha

- 1. Setelah melakukan wawancara dengan Bidang Kemahasiswaan Undiksha, peneliti mendapatkan informasi bahwa pengelolaan data prestasi diawali dari pendataan prestasi di setiap Fakultas di Undiksha. Untuk itu, Sub Bagian Bidang Minat, Bakat, dan Penalaran mengirim surat kepada WD III setiap Fakultas yang berisi informasi mengenai pendataan prestasi. Melihat hal tersebut, bagaimana alur selanjutnya dari pihak Fakultas setelah menerima surat pendataan prestasi dari Kemahasiswaan?**

Setelah menerima surat dari Kemahasiswaan, saya selaku WD III FTK akan menginformasikan hal tersebut kepada Tim SIMKATMAWA di Fakultas Teknik dan Kejuruan. Selanjutnya, saya bersama Tim SIMKATMAWA Fakultas menyebarluaskan informasi kepada mahasiswa. Kami juga melakukan pengecekan setiap berkas yang diperlukan dalam pendataan prestasi tersebut. Apabila terdapat berkas yang masih kurang, akan kami bantu untuk melengkapinya

- 2. Berkas apa yang dipersiapkan oleh Tim SIMKATMAWA Fakultas untuk melengkapi pendataan prestasi?**

Berkas-berkas yang diperlukan seperti piagam juara, foto dokumentasi lomba, serta informasi lainnya yang diinput oleh mahasiswa sendiri. Saya biasanya membantu membuat surat tugas untuk setiap perlombaan yang ada. Karena tidak semua lomba memiliki surat tugasnya, surat tugas hingga SK dari Rektor biasanya hanya untuk lomba yang bersifat insidental seperti LIDM, Gemastik, serta lomba yang diselenggarakan

langsung oleh Puspernas. Lomba-lomba tersebut memiliki tim atau panitia nya sendiri, sehingga sudah ada yang mempersiapkan surat tugas atau SK Rektor apabila diperlukan. Disini saya hanya menyiapkan surat tugas untuk lomba yang sifatnya tidak insidental, seperti lomba-lomba yang diikuti oleh mahasiswa secara pribadi hingga lomba-lomba yang dilaksanakan secara regional dan nasional. Surat tugas berisi nama pembimbing lomba dan ditandatangani oleh Dekan Fakultas.

- 3. Jadi dapat disimpulkan bahwa alur proses bisnis dari pendataan prestasi yaitu Ibu selaku WD III akan menerima surat dari Kemahasiswaann, lalu akan dibahas dengan Tim SIMKATMAWA Fakultas yang dilanjutkan dengan menyebarkan informasi kepada mahasiswa untuk melengkapi data prestasinya. Pengecekan dilakukan untuk memastikan berkas sudah tervalidasi, dan apabila belum akan diinformasikan kembali kepada mahasiswa yang bersangkutan. Jika perlu, maka akan dibuatkan surat tugas untuk melengkapi berkas yang diminta. Apakah benar seperti itu bu?**

Iya benar, kira-kira seperti itu alurnya

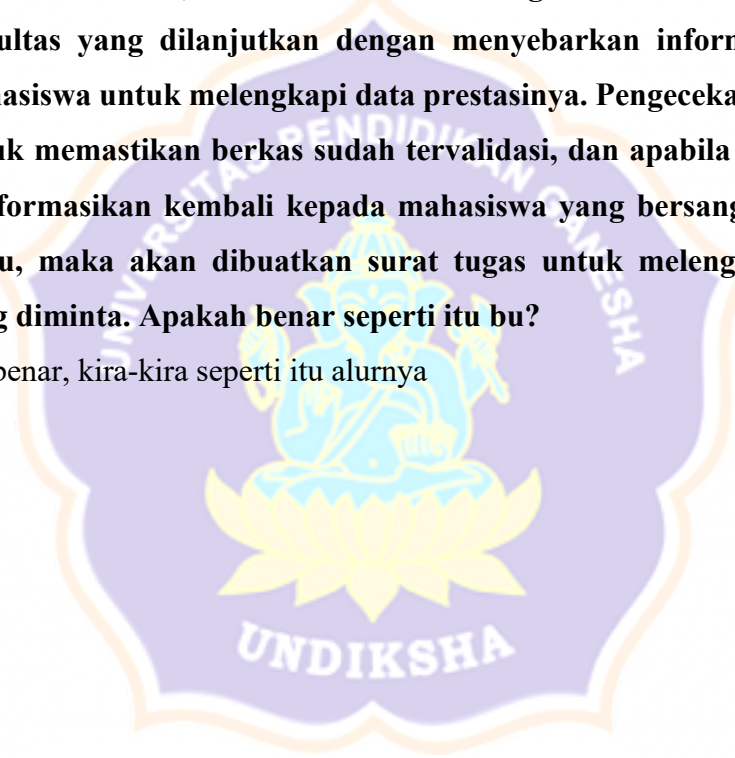

**Lampiran 8. Bukti Dokumentasi dengan WD III FTK Undiksha**



**Lampiran 9. Instrumen Evaluasi Proses Bisnis dengan FMEA**

No	Aktor	Aktivitas Proses Bisnis	Probabilitas Kegagalan	Dampak Kegagalan	S	Penyebab Kegagalan	O	D	RPN	Ranking

Keterangan:

*Severity (S)*

*Occurrence (O)*

*Detection (D)*

*Risk Priority Number (RPN)*

## **Lampiran 10. Hasil Wawancara (3) dengan Sub Koordinator Bagian Minat, Bakat, Penalaran, dan Informasi Kemahasiswaan**

Hari/Tanggal	: Jumat, 11 Maret 2022
Nama Narasumber	: Putu Suadharma, S.Pd
Jabatan	: Sub Koordinator Bagian Minat, Bakat, Penalaran, dan Informasi Kemahasiswaan
Topik Pembahasan	: Mencermati sistem Simkatmawa Undiksha
Lokasi Wawancara	: <i>Platform zoom meeting</i>

### **1. Bagaimana alur pengisian data prestasi pada sistem Simkatmawa Undiksha secara umum?**

Pertama adik bisa mengunjungi *website* [simkatmawa.undiksha.ac.id](http://simkatmawa.undiksha.ac.id), setelah itu *login* dengan *username* menggunakan *email* undiksha dan *password* diisi dengan angka 1234567890. Pada sistem nanti bisa dipilih menu prestasi lomba mandiri dan mengisi segala kelengkapan disana termasuk mengupload berkas pendukung seperti sertifikat dan surat tugas.

### **2. Terima kasih pak, selanjutnya setelah data tersebut dilengkapi oleh mahasiswa, maka bapak akan melanjutkannya untuk divalidasi, benar ya pak?**

Iya benar, saya bersama tim saya yang berjumlah 8 orang melakukan validasi pada setiap data prestasi yang diupload oleh mahasiswa.

### **3. Bagaimana alur validasi secara umum tersebut pak?**

Kami *login* ke sistem dengan akun admin, lalu membuka satu per satu nama mahasiswa yang mengisi data prestasi. Inti dari yang kami periksa itu berada pada sertifikat juara, surat tugas, *url* kegiatan, dan foto kegiatan.

### **4. Dalam proses validasi tersebut apakah ada kendala yang bapak sekiranya alami?**

Masih banyak ada data yang *double* (sambil menunjukkan data yang redundansi) dan terkadang beberapa berkas tidak dapat dibuka

## Lampiran 11. Bukti Dokumentasi Wawancara dengan Sub Koordinator Bagian Minat, Bakat, Penalaran, dan Informasi Kemahasiswaan

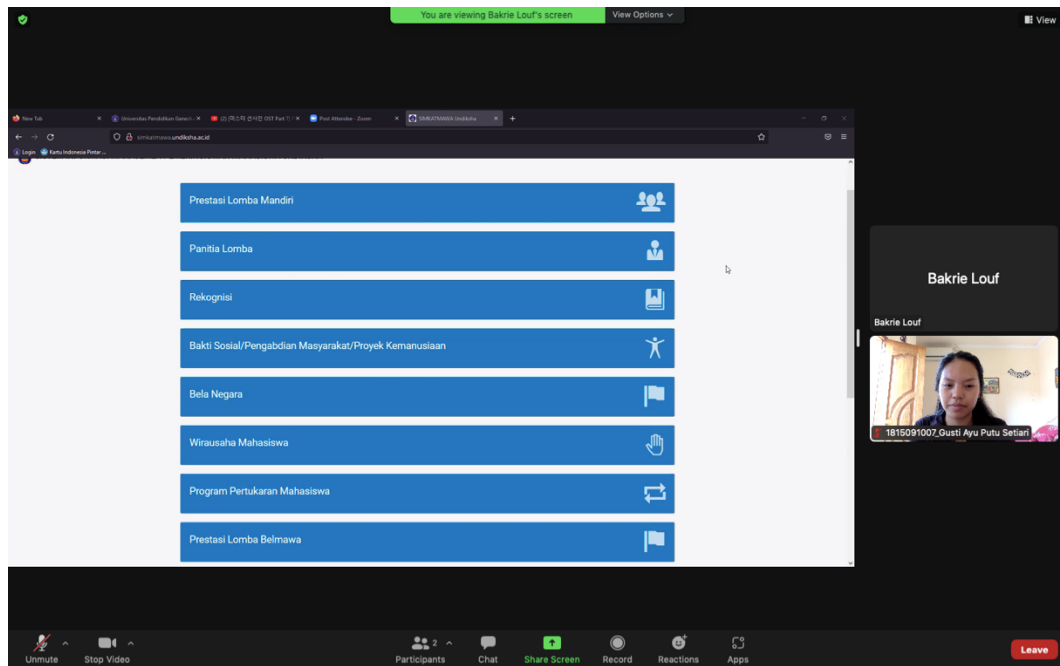

## **Lampiran 12. Hasil Wawancara (3) dengan Sub Koordinator Bagian Kesejahteraan Mahasiswa dan Alumni**

Hari/Tanggal : Rabu, 16 Maret 2022  
Nama Narasumber : Gede Sada Wijaya, SE  
Jabatan : Sub Koordinator Bagian Kesejahteraan Mahasiswa dan Alumni  
Topik Pembahasan : Alur pengelolaan data beasiswa saat ini  
Lokasi Wawancara : Bidang Kemahasiswaan Rektorat

### **1. Apa saja proses yang bapak lakukan dalam mengelola data beasiswa saat ini?**

Ada banyak proses dik, seperti yang saya sudah sempat jelaskan sebelumnya, setiap beasiswa itu memiliki SOP yang berbeda. Sekarang adik mau yang mana dulu, karena ada banyak jenis beasiswa

### **2. Saya ingin bertanya proses secara umumnya saja pak, seperti apa proses pengelolaan data beasiswa ini secara umum?**

Saat ini sistem beasiswa sedang dikembangkan dengan nama sibeasiswa.ac.id. Melalui sistem tersebut nantinya mahasiswa dapat mengajukan permohonan beasiswa.

### **3. Lalu proses seleksinya bagaimana pak? Apakah semua dilakukan *by* sistem?**

Proses seleksi dilakukan oleh pihak fakultas, kami disini menerima rekapan hasil seleksi beasiswa saja.

### **4. Dari pihak Kemahasiswaan apakah melakukan seleksi kembali pak?**

Ya, kami seperti melakukan validasi kembali, untuk benar-benar memastikan bahwa mahasiswa tersebut tidak sedang menerima beasiswa, khususnya beasiswa KIP Kuliah. Lebih jelasnya nanti saya akan berikan *link* pengumuman beasiswanya.



### Lampiran 13. Bukti Dokumentasi dengan Sub Koordinator Bagian Kesejahteraan Mahasiswa dan Alumni

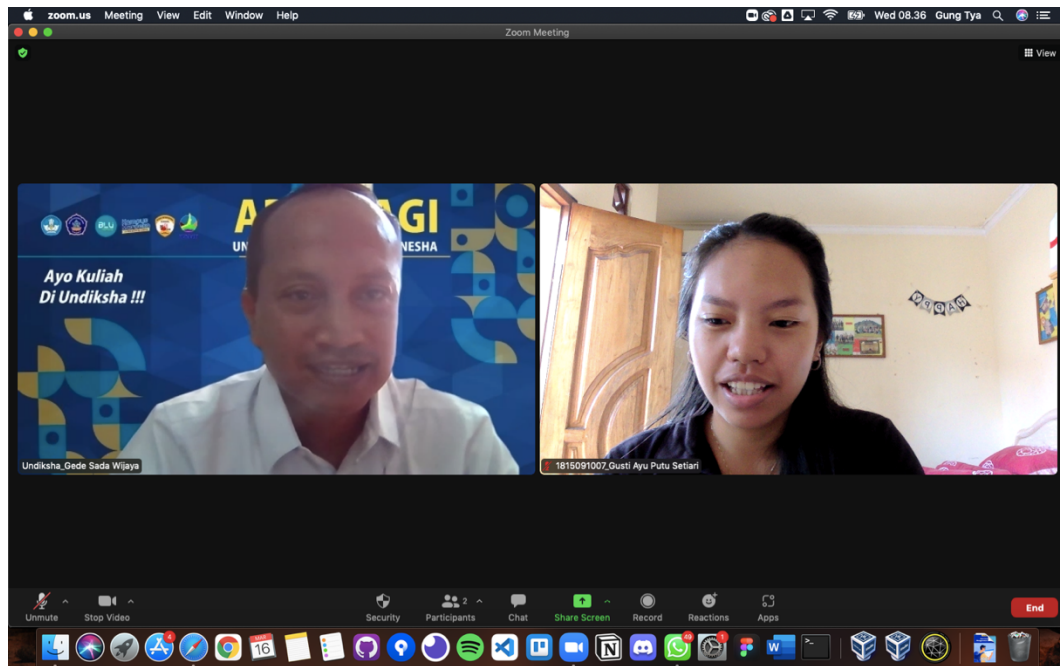

#### **Lampiran 14. Hasil Wawancara dengan WD III FE Undiksha**

Hari/Tanggal	: Rabu, 11 Mei 2022
Nama Narasumber	: Gede Putu Agus Jana Susila, S.E., MBA
Jabatan	: Wakil Dekan III FE Undiksha
Topik Pembahasan	: Alur proses bisnis pengelolaan data prestasi dan beasiswa mahasiswa di tingkat Fakultas
Lokasi Wawancara	: Fakultas Ekonomi Undiksha

##### **1. Bagaimana proses penyebaran informasi baik prestasi maupun beasiswa yang dilakukan oleh bapak selaku WD III FE ?**

Surat yang kami terima dari Kemahasiswaan rektorat, kami sebar melalui Pembimbing Kemahasiswaan (PK) setiap jurusan. Selanjutnya dari PK sendiri akan menyebar ke ormawa di tingkat fakultas. Nanti ormawa akan meneruskan informasi tersebut baik melalui *instagram*, *facebook*, korti, hingga sampai ke mahasiswa.

##### **2. Apabila ada bukaan program beasiswa, bagaimana proses seleksi di FE ini?**

Pertama mahasiswa tentu mencari surat kelengkapannya di Tata Usaha (TU). Kami di FE memiliki sistem yang langsung dapat mengecek apakah mahasiswa tersebut sedang menerima beasiswa atau tidak. TU cukup memasukkan NIM mahasiswa terkait, maka akan diketahui apakah mahasiswa tersebut sedang menerima beasiswa atau tidak.

##### **3. Selanjutnya apakah bapak tidak melakukan pengecekan kembali?**

Mahasiswa yang sudah mendapatkan surat keterangan dari TU akan diarahkan untuk menghadap ke saya guna meminta surat keterangan tidak sedang menerima beasiswa dan akan saya TTD.

##### **4. Setelah mahasiswa mengumpulkan berkas dan mengajukan permohonan beasiswa, apakah ada seleksi lagi di fakultas?**

Tentu, kami di FE memiliki tim periksa (validasi) yang terdiri dari tim dosen. Disana kami melakukan pengecekan terhadap berkas beasiswa satu per satu

##### **5. Lalu *output* apa yang diserahkan ke Kemahasiswaan rektorat?**

Kami mengirimkan rekapitulasi perbandingan mahasiswa ke Kemahasiswaan rektorat dan rekapitulasi tersebut berupa SK dengan lampiran ranking mahasiswa.



**Lampiran 15. Bukti Dokumentasi dengan WD III FE Undiksha**



## Lampiran 16. Hasil Wawancara dengan WD III FHIS Undiksha

Hari/Tanggal	: Senin, 23 Mei 2022
Nama Narasumber	: I Putu Ananda Citra, S.Pd., M.Sc.
Jabatan	: Wakil Dekan III FHIS Undiksha
Topik Pembahasan	: Alur proses bisnis pengelolaan data prestasi dan beasiswa mahasiswa di tingkat Fakultas
Lokasi Wawancara	: Fakultas Hukum dan Ilmu Sosial Undiksha

### **1. Bagaimana proses penyebaran informasi baik prestasi maupun beasiswa yang dilakukan oleh bapak selaku WD III FE ?**

Kami menyebar informasi melalui WA dan juga *website* fakultas. Biasanya surat yang kami terima dari Kemahasiswaan rektorat saya sebar ke grup Pembimbing Kemahasiswaan (PK). Kami juga meminta bantuan kepada organisasi Kemahasiswaan seperti BEM dan DPM yang ada di fakultas untuk membantu menyebar informasi

### **2. Apabila ada bukaan program beasiswa, bagaimana proses seleksi di FHIS ini?**

Kami melakukan seleksi bersama tim dosen dan ada Dewan Perwakilan Mahasiswa (DPM) yang memantau, agar hasil seleksi transparan. Skor diberikan pada setiap poin seleksi, terakhir akan di ranking.

### **3. Adanya sistem [sibeasiswa.ac.id](http://sibeasiswa.ac.id) ini apakah memberikan kemudahan bagi bapak?**

Ya membantu, mahasiswa juga tidak perlu mengumpulkan *hard copy* berkas. Namun ada saran dari saya untuk sistem beasiswa tersebut. Walaupun sudah ada sistem saya tetap perlu memberikan skor pada tiap poin penilaian, karena yang ada di sistem hanya lulus dan tidak, pembobotan nya kurang.

### **4. Jika bapak memerlukan data prestasi untuk keperluan seperti akreditasi, bagaimana bapak mendapatkan itu? Apakah bapak juga mendata sendiri di fakultas?**

Saya tinggal kontak pak Bakrie saja untuk meminta data prestasi khusus FHIS

5. **Kendala apa yang bapak alami dalam proses pengelolaan data prestasi dan beasiswa ini ?**

Mahasiswa perlu di *remaind* terus menerus, karena pasti ada saja mahasiswa yang melewatkan informasi tersebut.



**Lampiran 17. Bukti Dokumentasi dengan WD III FHIS Undiksha**



## **Lampiran 18. Hasil Wawancara dengan WD III FIP Undiksha**

Hari/Tanggal	: Senin, 23 Mei 2022
Nama Narasumber	: Dr. Putu Aditya Antara, S.Pd., M.Pd
Jabatan	: Wakil Dekan III FIP Undiksha
Topik Pembahasan	: Alur proses bisnis pengelolaan data prestasi dan beasiswa mahasiswa di tingkat Fakultas
Lokasi Wawancara	: Fakultas Ilmu Pendidikan Undiksha

### **1. Bagaimana proses penyebaran informasi baik prestasi maupun beasiswa yang dilakukan oleh bapak selaku WD III FIP ?**

Surat yang kami terima dari Kemahasiswaan, kami disposisi menjadi pengumuman. Selanjutnya kami umumkan melalui *website* dan WA. Kami juga memiliki gugus SIMKATMAWA di fakultas yang terdapat PK didalamnya. Tugas dari gugus SIMKATMAWA tersebut ialah untuk mengumpulkan seluruh ormawa seperti HMUPPBM yang ada di fakultas kami.

### **2. Apabila ada bukaan program beasiswa, bagaimana proses seleksi di FIP ini?**

Pertama tentu mahasiswa harus mencari surat keterangan tidak menerima beasiswa di pegawai, setelah itu akan saya TTD. Proses seleksi kami dibantu dengan *excel*. Kini kan sudah ada sistem sibeasiswa, disini saya memiliki hak akses untuk masuk ke sistem tersebut. Pada sistem saya selaku WD III menentukan mana mahasiswa yang lulus dan tidak. Sejauh ini sistem tersebut masih perlu dikembangkan lagi untuk melakukan sortir skor.

### **3. Terkait pengelolaan data prestasi, apakah di FIP melakukan pendataan juga?**

Ya, kami juga membuat *google form* sendiri untuk mendata prestasi di fakultas kami. Hal ini kami lakukan untuk *double check*, karena terkadang ada mahasiswa yang memiliki prestasi namun tidak menginputkan datanya ke sistem simkatmawa Kemahasiswaan. Disini kami memiliki ketua gugus SIMKATMAWA yang bertugas untuk mendata prestasi Kemahasiswaan.

### **4. Sejauh ini, apa kendala yang dialami dalam mengelola data prestasi dan beasiswa?**



Masalahnya mungkin dari kuota beasiswa yang terbilang cukup sedikit, selain itu kami juga harus menskor ulang. Jika dari prestasi, pembinaan saya rasa kurang maksimal. Mestinya dibentuk tim khusus untuk mengurus setiap perlombaan yang ada, seperti LIDM, dll, karena poin-poin yang besar itu ya dari lomba yang diselenggarakan oleh PUSPERNAS atau Kemdikbud.



**Lampiran 19. Bukti Dokumentasi dengan WD III FIP Undiksha**



## **Lampiran 20. Hasil Wawancara dengan WD III FK Undiksha**

Hari/Tanggal	: Selasa, 24 Mei 2022
Nama Narasumber	: Dr. dr. Made Budiawan, S.Ked., M.Kes., AIFO
Jabatan	: Wakil Dekan III FK Undiksha
Topik Pembahasan	: Alur proses bisnis pengelolaan data prestasi dan beasiswa mahasiswa di tingkat Fakultas
Lokasi Wawancara	: Fakultas Kedokteran Undiksha

### **1. Bagaimana proses penyebaran informasi baik prestasi maupun beasiswa yang dilakukan oleh bapak selaku WD III FK ?**

Surat yang kami terima dari Kemahasiswaan rektorat kami teruskan langsung ke mahasiswa melalui bantuan Ormawa yang ada di FK. Kami juga menyebarkan informasi melalui *group* WA.

### **2. Apabila ada bukaan program beasiswa, bagaimana proses seleksi di FK ini?**

Disini kami memiliki tim seleksi beasiswa. Proses seleksi biasanya kami lakukan diruangan dengan membuka permohonan pengajuan yang masuk dan ditampilkan menggunakan LCD. Kami melakukan verifikasi satu per satu, data juga sudah ada di akademik (data penerima beasiswa) jadi *crosscheck* dilakukan dibagian akademik. Kami juga melibatkan mahasiswa dalam proses seleksi ini, nantinya nama mahasiswa yang terlibat akan muncul di berita acara.

### **3. Apakah ada sistem yang dikembangkan di FK dalam mengelola data prestasi dan beasiswa ini?**

Kami belum memiliki sistem, jadi kalau kami memerlukan data prestasi, ada arsip yang disimpan oleh BEM. Data-data tersebut disimpan oleh mereka dan dijilid rapi.

**Lampiran 21. Bukti Dokumentasi dengan WD III FK Undiksha**



## **Lampiran 22. Hasil Wawancara dengan WD III FOK Undiksha**

Hari/Tanggal	: Selasa, 24 Mei 2022
Nama Narasumber	: I Kadek Happy Kardiawan, S.Pd., M.Pd
Jabatan	: Wakil Dekan III FOK Undiksha
Topik Pembahasan	: Alur proses bisnis pengelolaan data prestasi dan beasiswa mahasiswa di tingkat Fakultas
Lokasi Wawancara	: Fakultas Olahraga dan Kesehatan Undiksha

### **1. Bagaimana proses penyebaran informasi baik prestasi maupun beasiswa yang dilakukan oleh bapak selaku WD III FOK ?**

Surat yang datang dari Kemahasiswaan rektorat kami sebar melalui grup ke Pembimbing Kemahasiswaan (PK) dan dilanjutkan ke grup BEM serta pegawai.

### **2. Apabila ada bukaan program beasiswa, bagaimana proses seleksi di FK ini?**

Saya sebagai WD III, memiliki akun di sibeasiswa tersebut. Proses ranking kami dibantu oleh Kaprodi dan juga melibatkan BEM. Dalam proses pengecekan, kami masih manual dengan memeriksa satu per satu data mahasiswa yang masuk.

### **3. Apakah ada sistem yang dikembangkan di FK dalam mengelola data prestasi dan beasiswa ini?**

Kami belum memiliki sistem, dimana kami bisa membuatnya ya? Saya juga ingin FOK ada sistem untuk mempermudah saya, karena datanya yang masuk kan banyak ya.

**Lampiran 23. Bukti Dokumentasi dengan WD III FOK Undiksha**



## Lampiran 24. Hasil Wawancara dengan WD III FBS Undiksha

Hari/Tanggal	: Rabu, 25 Mei 2022
Nama Narasumber	: Dr. Drs. I Nyoman Sila, M.Hum.
Jabatan	: Wakil Dekan III FBS Undiksha
Topik Pembahasan	: Alur proses bisnis pengelolaan data prestasi dan beasiswa mahasiswa di tingkat Fakultas
Lokasi Wawancara	: Fakultas Bahasa dan Seni Undiksha

### **1. Bagaimana proses penyebaran informasi baik prestasi maupun beasiswa yang dilakukan oleh bapak selaku WD III FBS ?**

Surat yang saya terima, saya teruskan ke pegawai Kemahasiswaan. Selain itu juga saya teruskan ke Ketua Jurusan dan Koordinator Program Studi. Melalui mereka surat akan diteruskan kembali ke Ormawa, hingga memanfaatkan *website* dan media sosial FBS dalam menyebarkan informasi.

### **2. Apabila ada bukaan program beasiswa, bagaimana proses seleksi di FBS ini?**

Kami sudah memiliki sistem yang membantu dalam proses pengelolaan beasiswa, prestasi, bahkan surat menyurat. Sistem kami bernama Layonsari (Layanan Satu Jari).

### **3. Bagus itu pak, kalau boleh tau proses apa saja yang ada dalam sistem Layonsari tersebut?**

Jadi seluruh mahasiswa FBS memiliki hak akses untuk masuk ke sistem tersebut. Segala keperluan surat menyurat untuk mendaftar beasiswa bahkan mendaftar wisuda dapat diurus melalui sistem Layonsari.

### **4. Apakah sistem ini terintegrasi dengan UPT TIK?**

Tidak, Layonsari dikembangkan oleh kami sendiri di FBS, tidak gabung dengan UPT TIK

### **5. Apa kemudahan yang bapak rasakan dengan adanya sistem Layonsari ini?**

Mahasiswa tidak perlu repot mencari surat dengan melalui banyak proses, cukup ajukan ke sistem lalu saya dapat menandatangani surat tersebut. Sistem

juga dapat melakukan pembobotan langsung untuk mempermudah perangkian saat ada program beasiswa.

**6. Sistem sudah cukup lengkap ya pak, ini proses TTD memanfaatkan TTE pak?**

Belum, saya masih melakukan TTD secara manual. Lebih lengkapnya adik bisa mencermati sistem Layonsari dari FBS ini





**Lampiran 25. Bukti Dokumentasi dengan WD III FBS Undiksha**



**Lampiran 26. Hasil Wawancara (4) dengan Sub Koordinator Bagian Kesejahteraan Mahasiswa dan Alumni**

Hari/Tanggal : Rabu, 25 Mei 2022  
Nama Narasumber : Gede Sada Wijaya, SE  
Jabatan : Sub Koordinator Bagian Kesejahteraan Mahasiswa dan Alumni  
Topik Pembahasan : Evaluasi proses bisnis  
Lokasi Wawancara : Bidang Kemahasiswaan Rektorat

- 1. Sebelumnya saya sudah merancang evaluasi proses bisnis pengelolaan data beasiswa dengan FMEA. Informasi ini saya peroleh dari hasil wawancara dan observasi terhadap masing-masing fakultas di Undiksha dan tentunya berdasarkan wawancara yang sudah saya lakukan dengan bapak sebelumnya. Bagaimana menurut bapak?**

Itu sudah baik, sejauh ini memang proses yang kami lakukan untuk mengelola prestasi ini cukup banyak. Beberapa proses juga kami tidak turun langsung mengerjakan, karena banyak pihak yang terlibat dalam pengelolaan data beasiswa ini khususnya pihak fakultas.

**Lampiran 27. Bukti Dokumentasi dengan Sub Koordinator Bagian Kesejahteraan Mahasiswa dan Alumni**



**Lampiran 28. Hasil Wawancara (4) dengan Sub Koordinator Bagian Minat, Bakat, Penalaran, dan Informasi Kemahasiswaan**

Hari/Tanggal : Rabu, 25 Mei 2022  
Nama Narasumber : Putu Suadharma, S.Pd  
Jabatan : Sub Koordinator Bagian Minat, Bakat, Penalaran,  
dan Informasi Kemahasiswaan  
Topik Pembahasan : Evaluasi proses bisnis  
Lokasi Wawancara : Bidang Kemahasiswaan Rektorat

- 1. Sebelumnya saya sudah merancang evaluasi proses bisnis pengelolaan data prestasi dengan FMEA. Informasi ini saya peroleh dari hasil wawancara dan observasi terhadap masing-masing fakultas di Undiksha dan tentunya berdasarkan wawancara yang sudah saya lakukan dengan bapak sebelumnya. Bagaimana menurut bapak?**

Ya seperti itu, sejauh ini sistem simkatmawa cukup membantu saya dalam mengelola data prestasi.

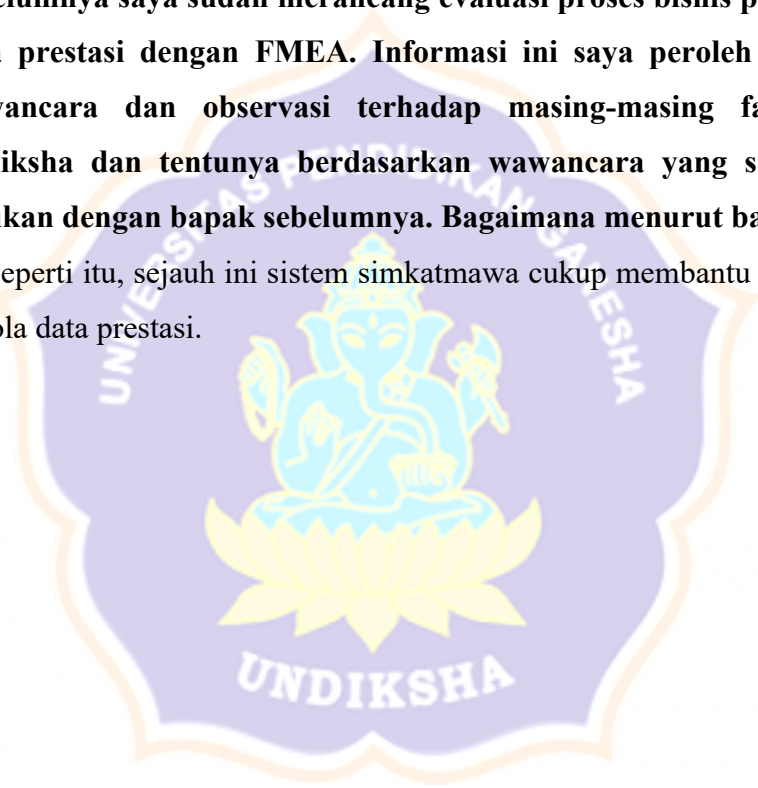

**Lampiran 29. Bukti Dokumentasi dengan Sub Koordinator Bagian Minat, Bakat, Penalaran, dan Informasi Kemahasiswaan**



**Lampiran 30. Hasil Simulasi *Time Analysis* Sub Proses Bisnis Melengkapi Data Prestasi Pada Sistem (*As Is*)**

Name	Type	Instances completed	Instances started	Min. time (m)	Max. time (m)	Avg. time (m)	Total time (m)
Melengkapi data pada sistem	Process	100	100	16.75	17.25	17.02	1702
Login sistem simkatmawa.undiksha.ac.id	Task	100	100	0.5	0.5	0.5	50
Memasukkan penyelenggara kegiatan	Task	100	100	0.75	0.75	0.75	75
Memilih jumlah negara yang terlibat	Task	100	100	0.5	0.5	0.5	50
Memilih jumlah PT yang terlibat	Task	100	100	0.75	0.75	0.75	75
Memilih kategori kegiatan	Task	100	100	0.5	0.5	0.5	50
Memasukkan NIDN Dosen	Task	100	100	0.75	0.75	0.75	75
Memasukkan nama lomba	Task	100	100	0.75	0.75	0.75	75
Memilih capaian prestasi	Task	100	100	0.5	0.5	0.5	50
Selesai	End event	100					
No HP/WhatsApp diperbaharui?	Gateway	100	100				
Memasukkan no HP/WhatsApp terbaru	Task	54	54	0.5	0.5	0.5	27
Memasukkan Fakultas Dosen	Task	100	100	0.75	0.75	0.75	75
Memilih jenis kepesertaan	Task	100	100	0.5	0.5	0.5	50
Mengunggah surat tugas dari panitia penyelenggara	Task	100	100	1	1	1	100
Memasukkan tanggal akhir pelaksanaan	Task	100	100	1	1	1	100
Memasukkan tanggal mulai pelaksanaan	Task	100	100	1	1	1	100
Mengunggah SK Dosen Pembimbing	Task	100	100	1	1	1	100
Memasukkan Prodi Dosen	Task	100	100	0.75	0.75	0.75	75
Memasukkan NIP Dosen	Task	100	100	0.75	0.75	0.75	75
Memasukkan Nama Dosen	Task	100	100	0.75	0.75	0.75	75
Mulai	Start event	100					
Mengunggah sertifikat	Task	100	100	1	1	1	100
Mengunggah foto kegiatan	Task	100	100	1.5	1.5	1.5	150
Memasukkan Url kegiatan	Task	100	100	1	1	1	100
Memasukkan total jumlah peserta	Task	100	100	0.75	0.75	0.75	75

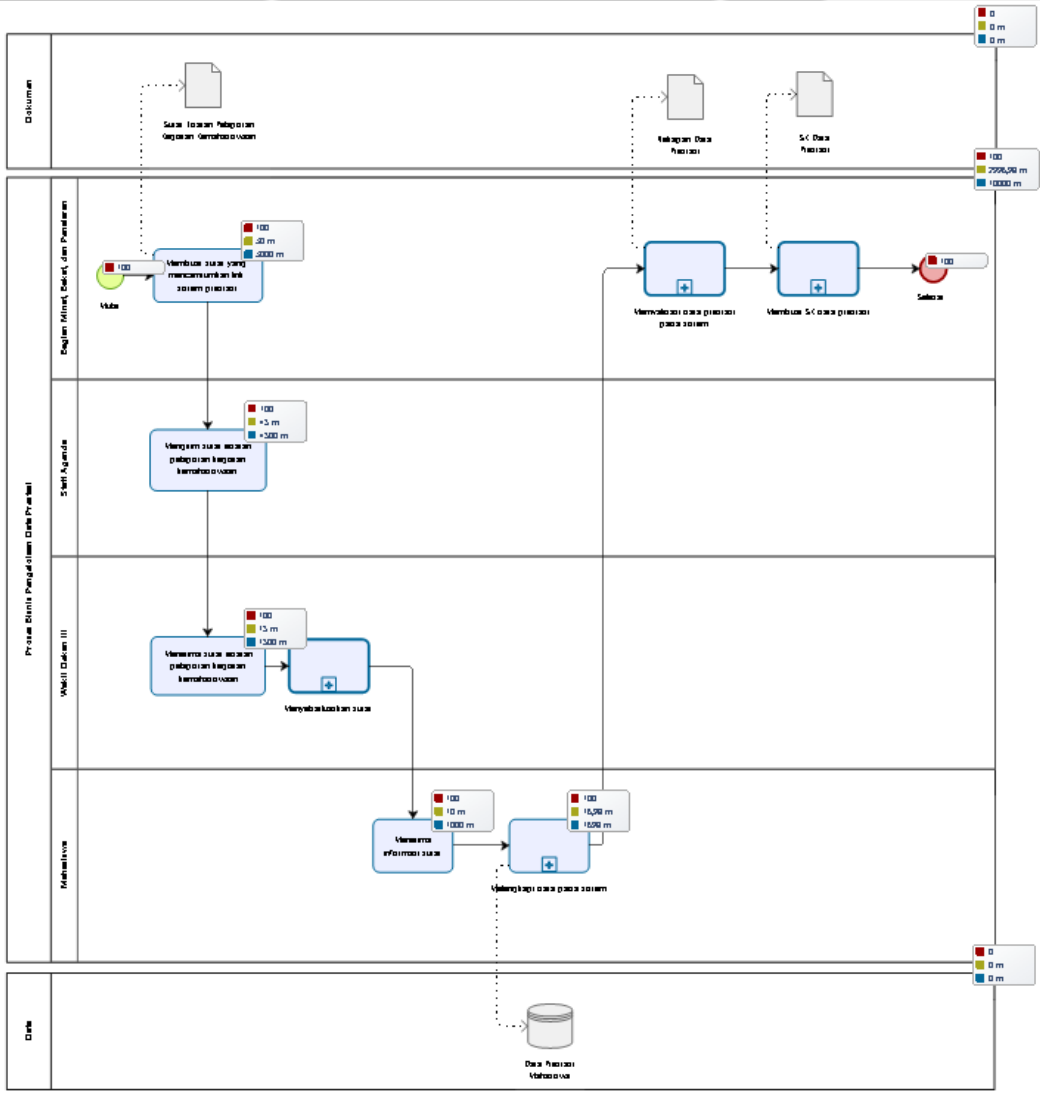

**Lampiran 31. Hasil Simulasi *Time Analysis* Sub Proses Bisnis Melengkapi Data Prestasi Pada Sistem (*To Be*)**

Name	Type	Instances completed	Instances started	Min. time (m)	Max. time (m)	Avg. time (m)	Total time (m)
Melengkapi data pada sistem	Process	100	100	13.75	14.5	14.14	1414
Memasukkan Url kegiatan	Task	100	100	0.75	0.75	0.75	75
Mengunggah foto kegiatan	Task	100	100	1	1	1	100
Memasukkan no HP/WhatsApp terbaru	Task	52	52	0.75	0.75	0.75	39
Mengunggah sertifikat	Task	100	100	0.75	0.75	0.75	75
Mulai	Start event	100					
Memasukkan NIP Dosen	Task	100	100	0.75	0.75	0.75	75
Mengunggah SK Dosen Pembimbing	Task	100	100	1	1	1	100
Memasukkan tanggal mulai pelaksanaan	Task	100	100	0.75	0.75	0.75	75
Memasukkan tanggal akhir pelaksanaan	Task	100	100	0.75	0.75	0.75	75
Mengunggah surat tugas dari panitia penyelenggara	Task	100	100	1	1	1	100
Memasukkan total jumlah peserta	Task	100	100	0.75	0.75	0.75	75
Menyerahkan data ke sistem	Task	100	100	0.25	0.25	0.25	25
No HP/WhatsApp diperbaharui?	Gateway	100	100				
Selesai	End event	100					
Memilih capaian prestasi	Task	100	100	0.5	0.5	0.5	50
Memilih kategori kegiatan	Task	100	100	0.5	0.5	0.5	50
Memilih jumlah PT yang terlibat	Task	100	100	0.75	0.75	0.75	75
Memilih jumlah negara yang terlibat	Task	100	100	0.5	0.5	0.5	50
Memasukkan penyelenggara kegiatan	Task	100	100	0.75	0.75	0.75	75
Memilih jenis kepesertaan	Task	100	100	0.5	0.5	0.5	50



Name	Type	Instances completed	Instances started	Min. time (m)	Max. time (m)	Avg. time (m)	Total time (m)
Memilih menu lomba mandiri	Task	100	100	0.5	0.5	0.5	50
Memilih menu Simkatmawa Undiksha	Task	100	100	0.5	0.5	0.5	50
Login sistem sso.undiksha.ac.id	Task	100	100	0.75	0.75	0.75	75
Memasukkan nama lomba	Task	100	100	0.75	0.75	0.75	75

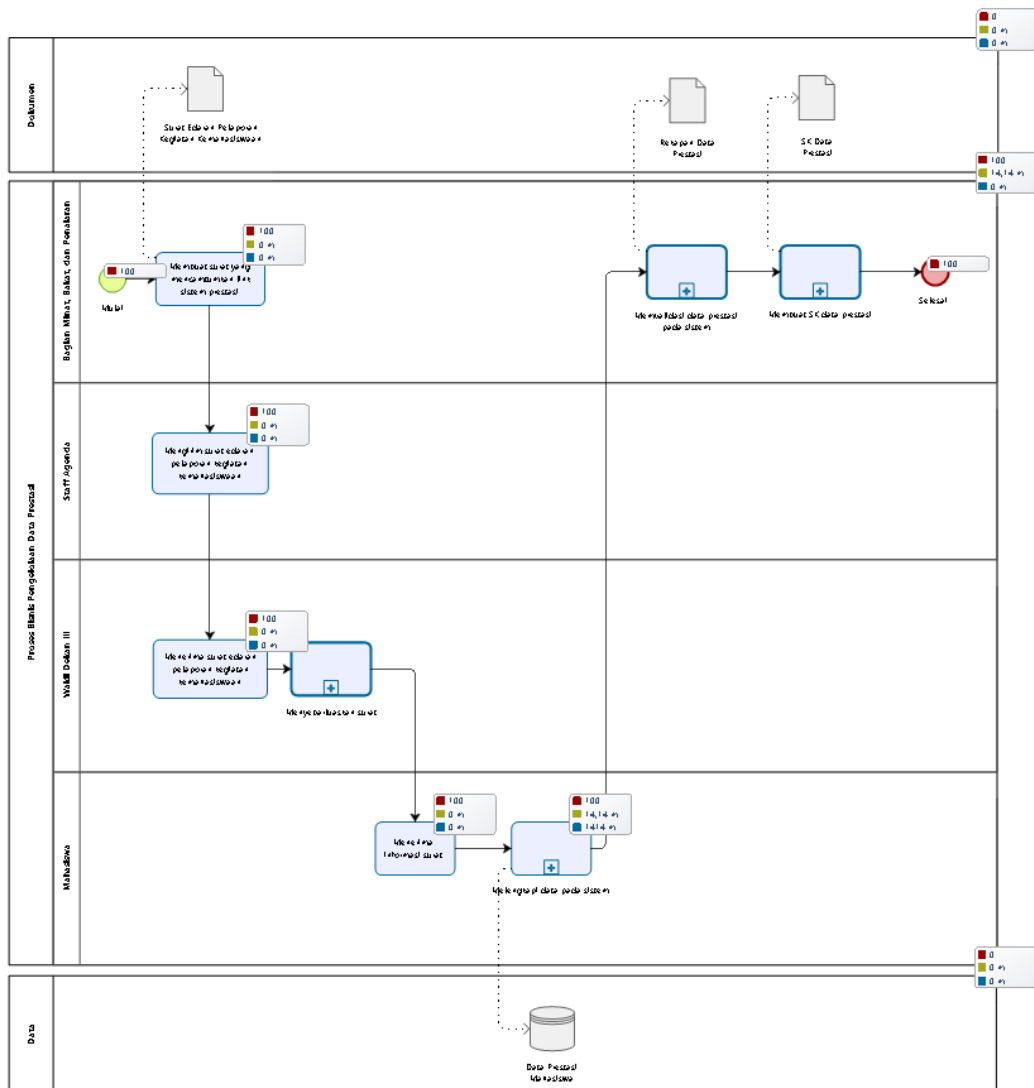

**Lampiran 32. Hasil Simulasi *Resource Analysis* Sub Proses Bisnis Melengkapi Data Prestasi Pada Sistem (*As Is*)**

Resource	Utilization	Total fixed cost	Total unit cost	Total cost
Wakil Dekan III	20.13%	0	0	0
Koordinator Program Studi	0.00%	0	0	0
Mahasiswa	13.65%	0	0	0
Tim Verifikasi	0.00%	0	0	0
Bagian Minat, Bakat, dan Penalaran	40.26%	0	0	0
Staff Agenda	60.38%	0	0	0
Sistem Simkatmawa Undiksha	22.79%	0	0	0

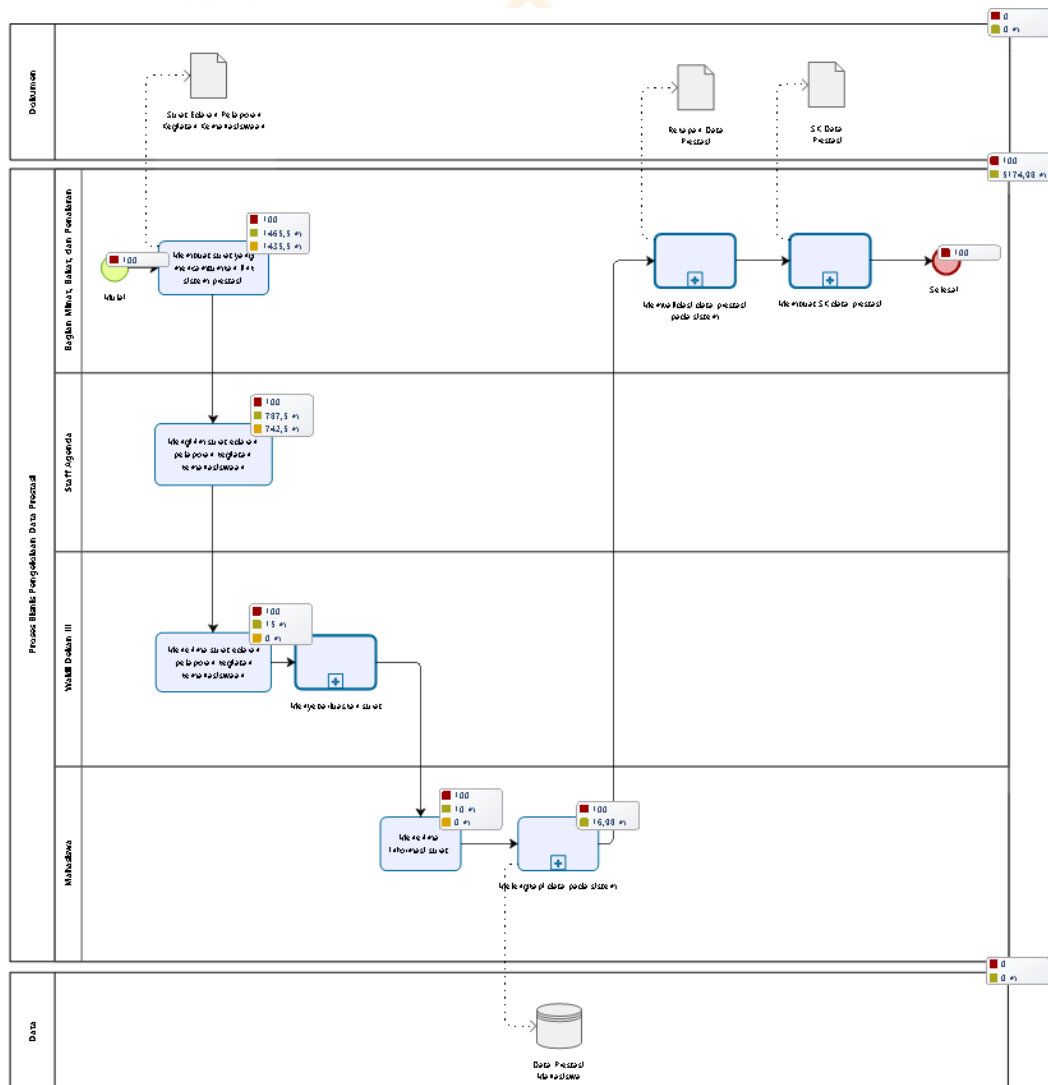

**Lampiran 33. Hasil Simulasi *Resource Analysis* Sub Proses Bisnis Melengkapi Data Prestasi Pada Sistem (*To Be*)**

Resource	Utilization	Total fixed cost	Total unit cost	Total cost
Tim Verifikasi	0.00%	0	0	0
Mahasiswa	1.00%	0	0	0
Sistem SSO Undiksha	100.00%	0	0	0
Wakil Dekan III	0.00%	0	0	0
Pembimbing Kemahasiswaan	0.00%	0	0	0
Ormawa	0.00%	0	0	0
Bagian Minat, Bakat. dan Penalaran	0.00%	0	0	0
Staff Agenda	0.00%	0	0	0

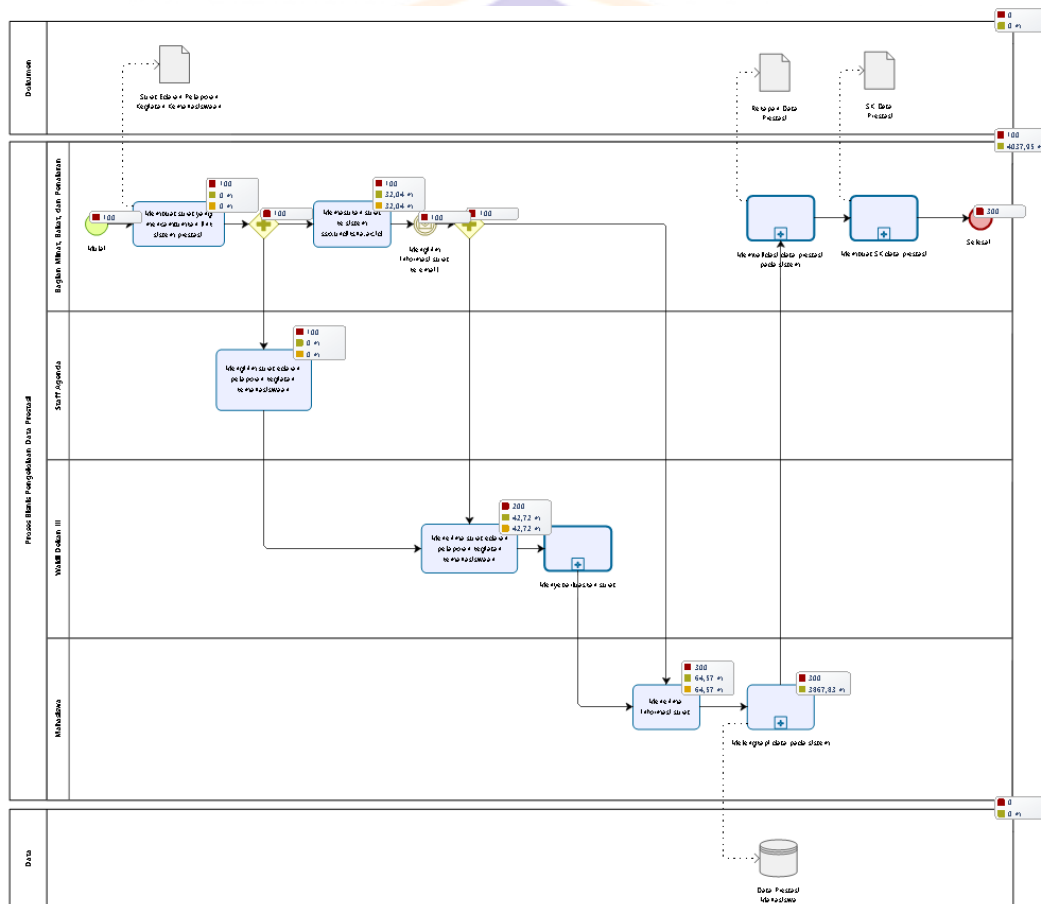

Lampiran 34. Hasil Simulasi *Time Analysis* Sub Proses Bisnis Memvalidasi Data Prestasi Pada Sistem (*As Is*)

Name	Type	Instances completed	Instances started	Min. time (m)	Max. time (m)	Avg. time (m)	Total time (m)
Proses Bisnis Validasi Data Prestasi	Process	100	100	70	126	95.2	9520
Verifikasi kelengkapan data?	Gateway	100	100				
Selesai	End event	100					
Melakukan validasi data prestasi	Task	100	100	30	30	30	3000
Memberikan informasi adanya data/berkas yang kurang	Task	45	45	10	10	10	450
Menerima informasi kurangnya data/berkas	Task	45	45	8	8	8	360
Menerima informasi kurangnya data/berkas	Task	45	45	8	8	8	360
Merekap data prestasi	Task	100	100	40	40	40	4000
Melengkapi kekurangan data/berkas	Task	45	45	20	20	20	900
Menyebarkan informasi	Task	45	45	10	10	10	450
Mulai	Start event	100					

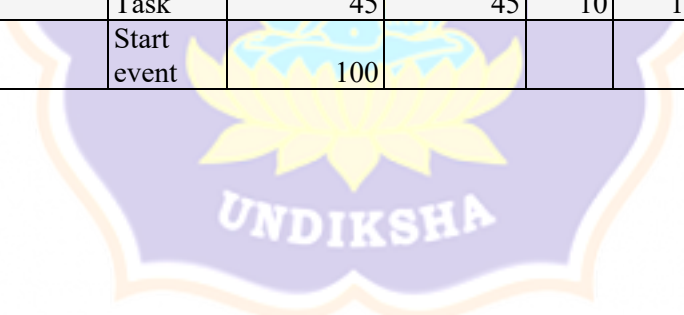

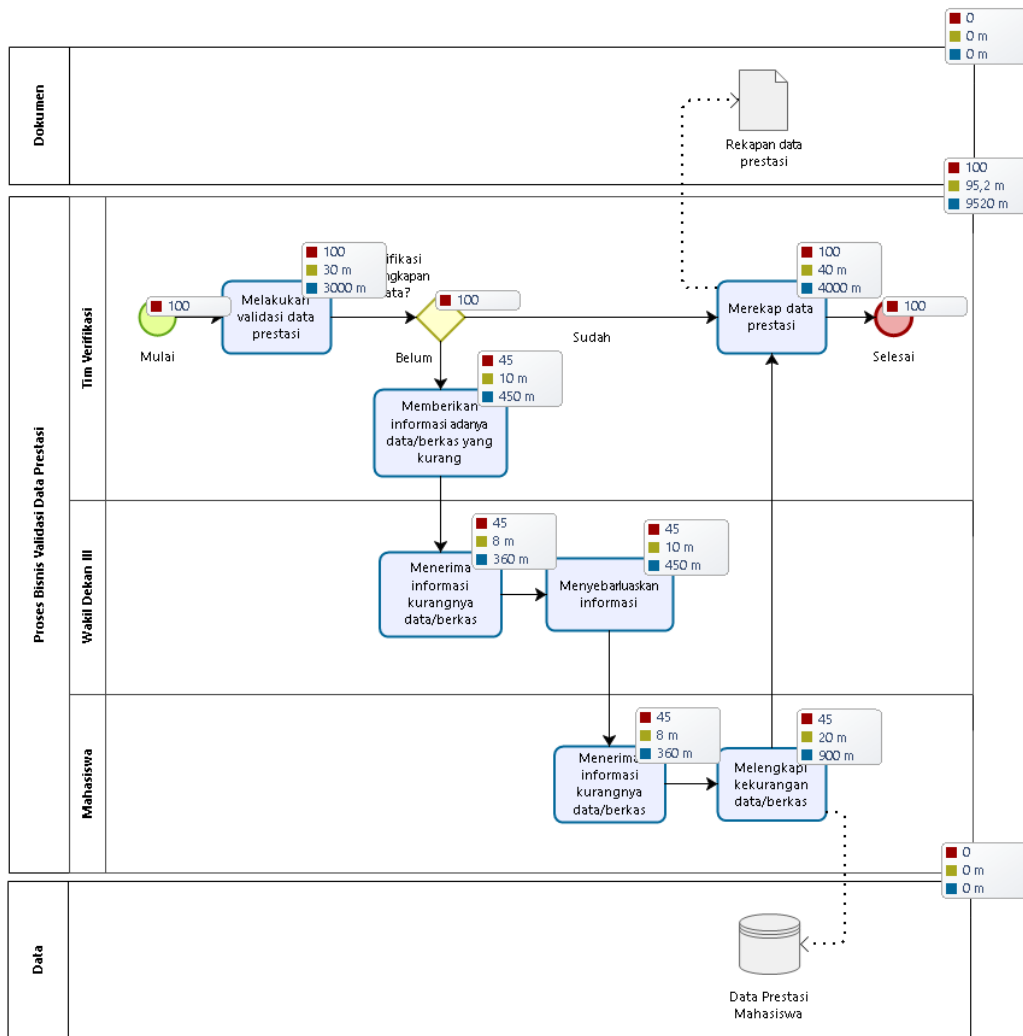

Lampiran 35. Hasil Simulasi *Time Analysis* Sub Proses Bisnis Memvalidasi Data Prestasi Pada Sistem (*To Be*)

Name	Type	Instances completed	Instances started	Min. time (m)	Max. time (m)	Avg. time (m)	Total time (m)
Proses Bisnis Validasi Data Prestasi	Process	100	100	23.5	40.5	32.85	3285
Menerima notifikasi kurangnya data/berkas	Task	55	55	5	5	5	275
Selesai	End event	100					
Melakukan validasi data prestasi	Task	100	100	10	10	10	1000
Melengkapi kekurangan data/berkas	Task	55	55	15	15	15	825
Merekap data prestasi	Task	100	100	5	5	5	500
Login sistem sso.undiksha.ac.id	Task	100	100	0.5	0.5	0.5	50
Lulus validasi?	Gateway	100	100				
Menandai mahasiswa yang tervalidasi	Task	45	45	8	8	8	360
Mengirim notifikasi data/berkas kurang lengkap	Task	55	55	5	5	5	275
Mulai	Start event	100					

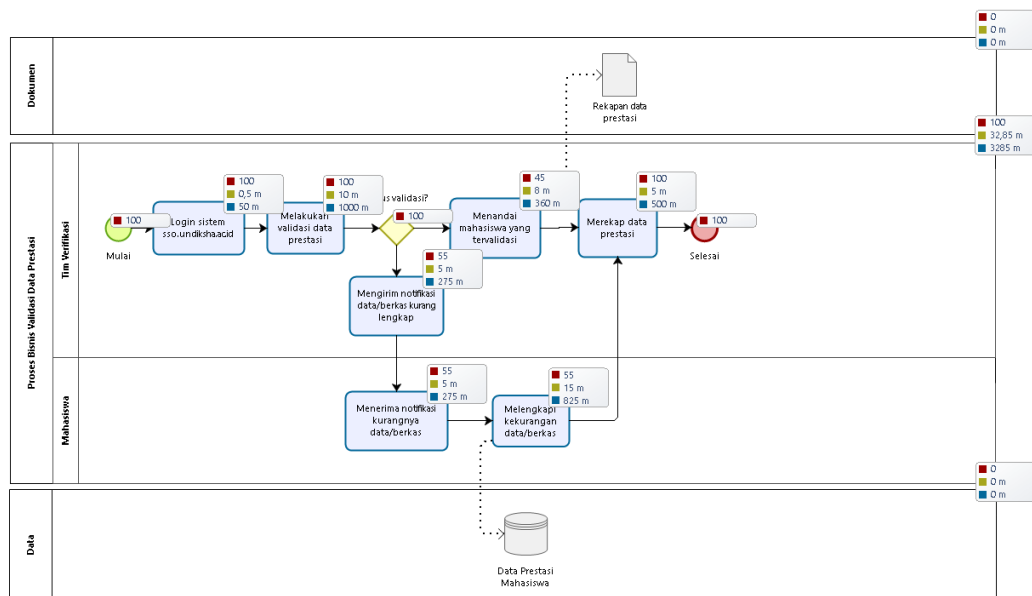

**Lampiran 36. Hasil Simulasi *Resource Analysis* Sub Proses Bisnis Memvalidasi Data Prestasi Pada Sistem (*As Is*)**

Resource	Utilization	Total fixed cost	Total unit cost	Total cost
Wakil Dekan III	0.00%	0	0	0
Koordinator Program Studi	0.00%	0	0	0
Mahasiswa	0.00%	0	0	0
Tim Verifikasi	99.91%	0	0	0
Bagian Minat, Bakat, dan Penalaran	0.00%	0	0	0
Staff Agenda	0.00%	0	0	0
Sistem Simkatmawa Undiksha	0.00%	0	0	0

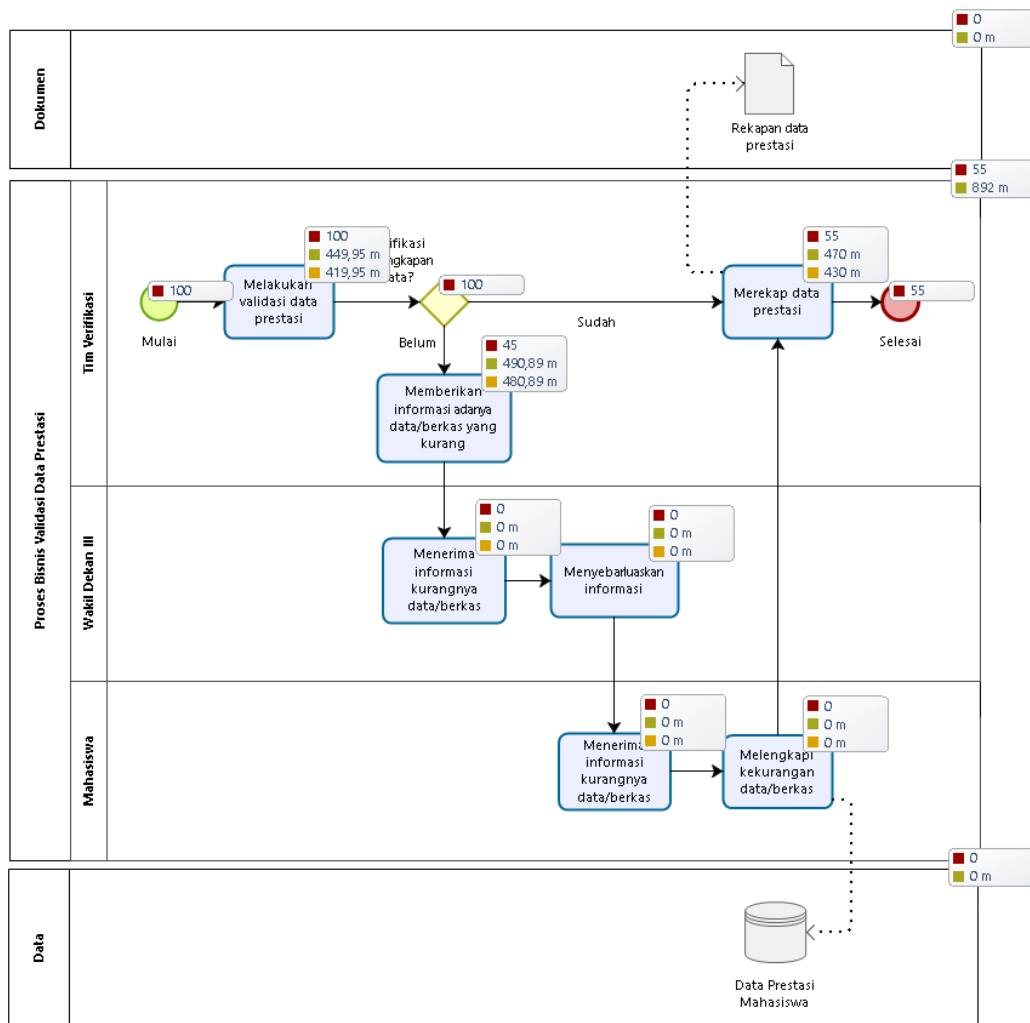

**Lampiran 37. Hasil Simulasi *Resource Analysis* Sub Proses Bisnis Memvalidasi Data Prestasi Pada Sistem (To Be)**

Resource	Utilization	Total fixed cost	Total unit cost	Total cost
Tim Verifikasi	66.38%	0	0	0
Mahasiswa	33.42%	0	0	0
Sistem SSO Undiksha	99.80%	0	0	0
Wakil Dekan III	0.00%	0	0	0
Pembimbing Kemahasiswaan	0.00%	0	0	0
Ormawa	0.00%	0	0	0
Bagian Minat, Bakat. dan Penalaran	0.00%	0	0	0
Staff Agenda	0.00%	0	0	0

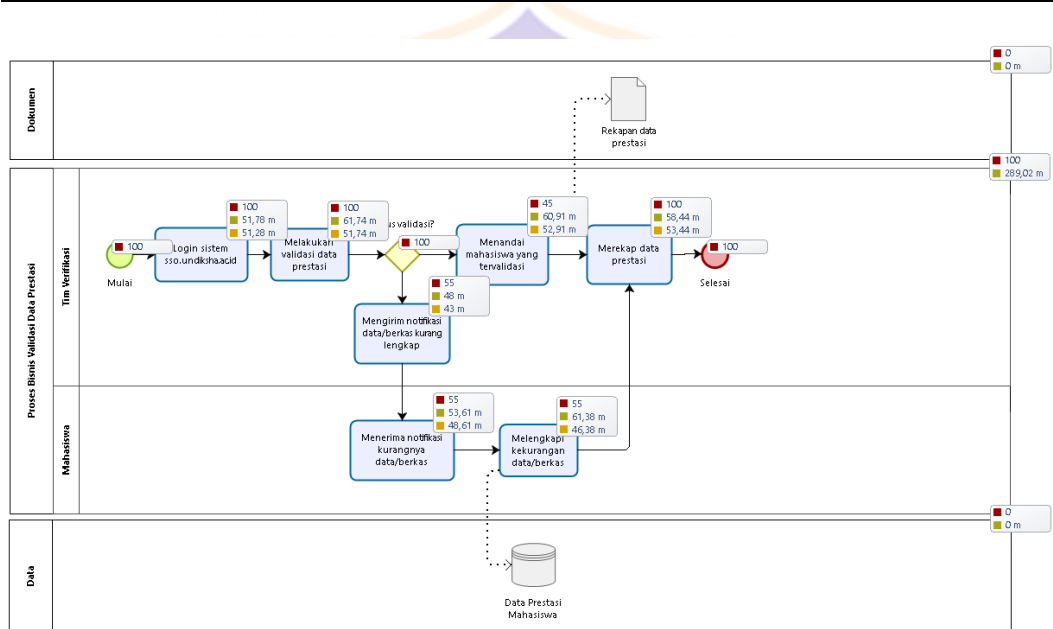



**Lampiran 38. Hasil Simulasi *Time Analysis* Sub Proses Bisnis Menyebarluaskan Surat (*As Is*)**

Name	Type	Instances completed	Instances started	Min. time (m)	Max. time (m)	Avg. time (m)	Total time (m)
Proses Bisnis Menyebarluaskan Surat	Process	5	5	23	23	23	115
Selesai	End event	5					
Meneruskan surat edaran pelaporan kegiatan kemahasiswaan	Task	5	5	5	5	5	25
Meneruskan surat edaran pelaporan kegiatan kemahasiswaan	Task	5	5	5	5	5	25
Mulai	Start event	5					
Menerima surat edaran pelaporan kegiatan kemahasiswaan	Task	5	5	5	5	5	25
Menerima surat edaran pelaporan kegiatan kemahasiswaan	Task	5	5	8	8	8	40

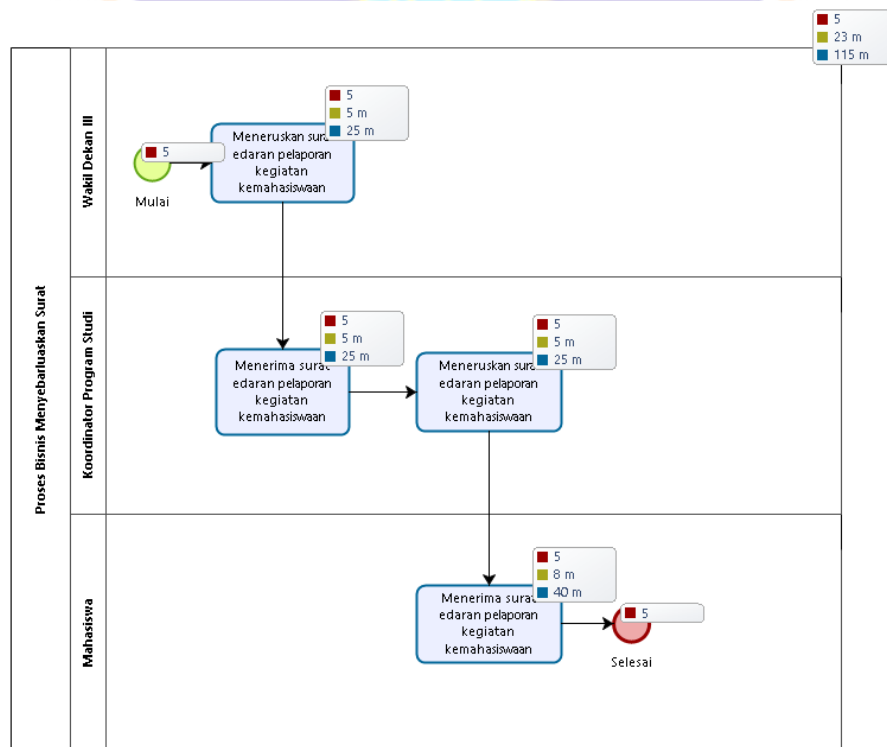

**Lampiran 39. Hasil Simulasi *Time Analysis* Sub Proses Bisnis Menyebarluaskan Surat (*To Be*)**

Name	Type	Instances completed	Instances started	Min. time (m)	Max. time (m)	Avg. time (m)	Total time (m)
Proses Bisnis Menyebarluaskan Surat	Process	5	5	24	24	24	120
Meneruskan surat edaran pelaporan kegiatan Kemahasiswaann	Task	5	5	3	3	3	15
Menerima surat edaran pelaporan kegiatan Kemahasiswaann	End event	5					
Menerima surat edaran pelaporan kegiatan Kemahasiswaann	Task	5	5	3	3	3	15
Meneruskan surat edaran pelaporan kegiatan Kemahasiswaann	Task	5	5	5	5	5	25
Mulai	Task	5	5	5	5	5	25
Meneruskan surat edaran pelaporan kegiatan Kemahasiswaann	Start event	5					
Menerima surat edaran pelaporan kegiatan Kemahasiswaann	Task	5	5	5	5	5	25
ParallelGateway	Task	5	5	3	3	3	15
Menerima surat edaran pelaporan kegiatan Kemahasiswaann	Task	5	5	3	3	3	15
Selesai	End event	10					

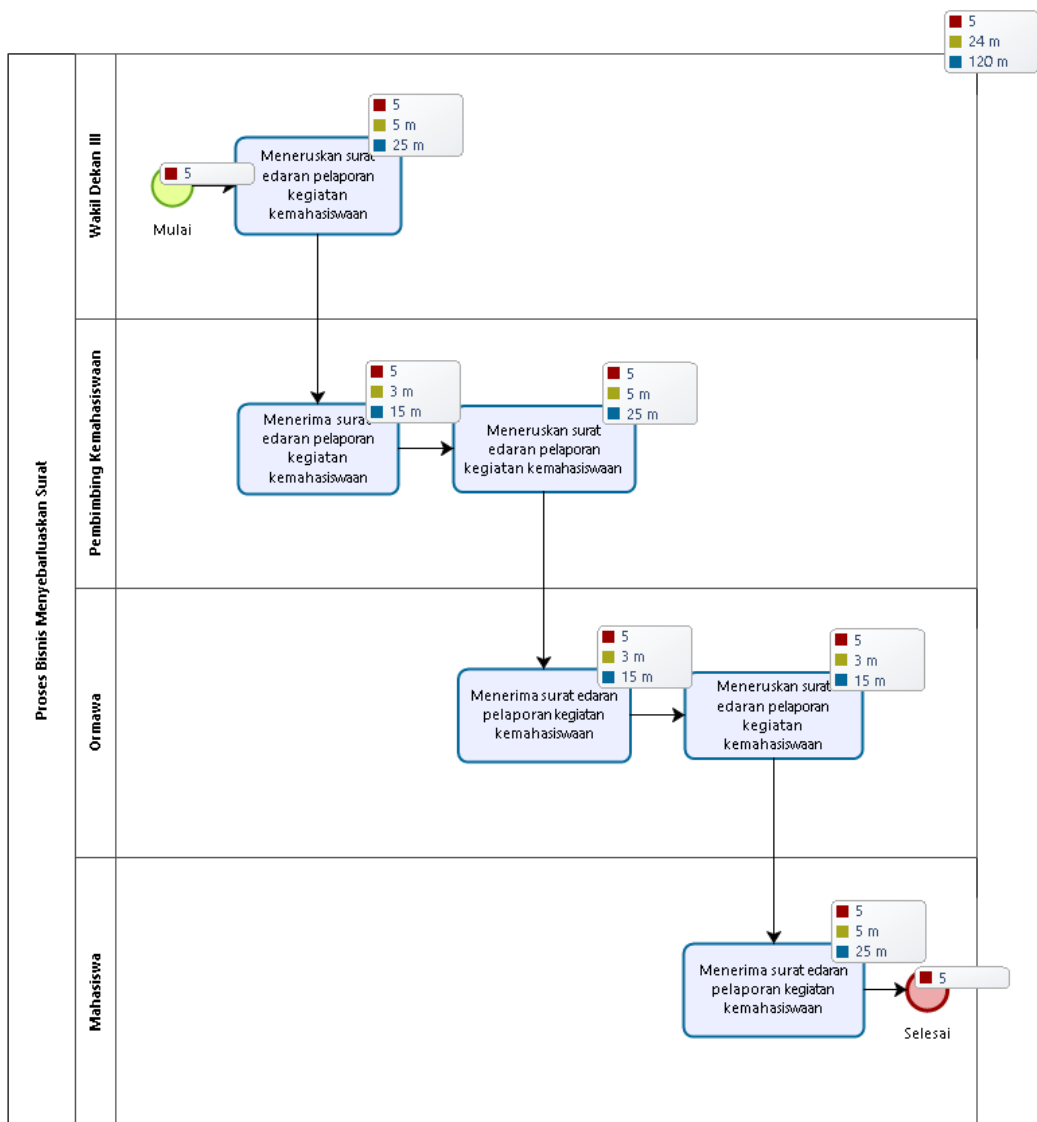

Lampiran 40. Hasil Simulasi *Resource Analysis* Sub Proses Bisnis Menyebarluaskan Surat (*As Is*)

Resource	Utilization	Total fixed cost	Total unit cost	Total cost
Wakil Dekan III	1.54%	0	0	0
Koordinator Program Studi	4.93%	0	0	0
Mahasiswa	9.85%	0	0	0
Tim Verifikasi	0.00%	0	0	0
Bagian Minat, Bakat, dan Penalaran	0.00%	0	0	0
Staff Agenda	0.00%	0	0	0
Sistem Simkatmawa Undiksha	0.00%	0	0	0

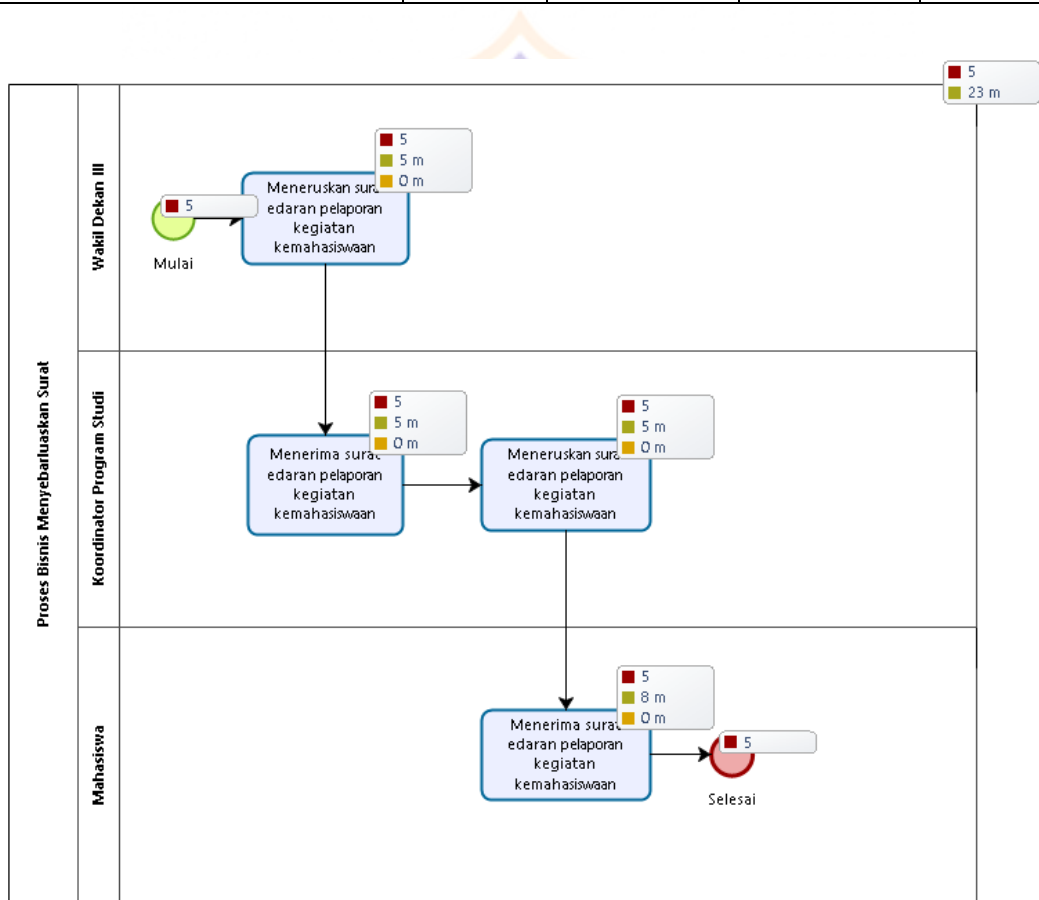

**Lampiran 41. Hasil Simulasi Resource Analysis Sub Proses Bisnis Menyebarkan Surat (*To Be*)**

<b>Resource</b>	<b>Utilization</b>	<b>Total fixed cost</b>	<b>Total unit cost</b>	<b>Total cost</b>
Tim Verifikasi	0.00%	0	0	0
Mahasiswa	3.47%	0	0	0
Sistem SSO Undiksha	0.00%	0	0	0
Wakil Dekan III	17.36%	0	0	0
Pembimbing Kemahasiswaan	27.78%	0	0	0
Ormawa	20.83%	0	0	0
Bagian Minat. Bakat. dan Penalaran	0.00%	0	0	0
Staff Agenda	0.00%	0	0	0
Koordinator Program Studi	10.42%	0	0	0



**Lampiran 42. Hasil Simulasi *Time Analysis* Sub Proses Bisnis Melengkapi Dokumen Persyaratan Beasiswa (*As Is*)**

Name	Type	Instances completed	Instances started	Min. time (m)	Max. time (m)	Avg. time (m)	Total time (m)
Proses Bisnis Melengkapi Dokumen Persyaratan Beasiswa	Process	100	100	50	239	125.16	12516
Mulai	Start event	100					
Melengkapi surat permohonan melamar beasiswa	Task	100	100	10	10	10	1000
Mencari surat pernyataan tidak sedang menerima beasiswa	Task	100	100	10	10	10	1000
Melengkapi lembar penilaian kepribadian	Task	44	44	25	25	25	1100
Meminta penilaian kepada Kaprodi	Task	44	44	10	10	10	440
Meminta tanda tangan Wakil Dekan III	Task	44	44	10	10	10	440
Menandatangani surat pernyataan tidak sedang menerima beasiswa	Task	44	44	10	10	10	440
Menerima surat pernyataan tidak sedang menerima beasiswa	Task	44	44	8	8	8	352
Memberikan penilaian sesuai lembar penilaian kepribadian	Task	44	44	15	15	15	660
Menerima lembar penilaian kepribadian	Task	44	44	8	8	8	352
Menyiapkan KRS dan KHS	Task	44	44	15	15	15	660
Jalur?	Gateway	44	44				
Menyiapkan surat keterangan tidak mampu	Task	24	24	60	60	60	1440
Menyiapkan foto kartu keluarga	Task	24	24	10	10	10	240
Menyiapkan bukti keaktifan/prestasi	Task	20	20	30	30	30	600
Melakukan pengecekan terhadap	Task	100	100	30	30	30	3000

Name	Type	Instances completed	Instances started	Min. time (m)	Max. time (m)	Avg. time (m)	Total time (m)
status beasiswa mahasiswa							
Menerima beasiswa lain?	Gateway	100	100				
Membuatkan surat keterangan tidak sedang menerima beasiswa	Task	44	44	10	10	10	440
Menerima surat keterangan tidak sedang menerima beasiswa	Task	44	44	8	8	8	352
Selesai	End event	100					

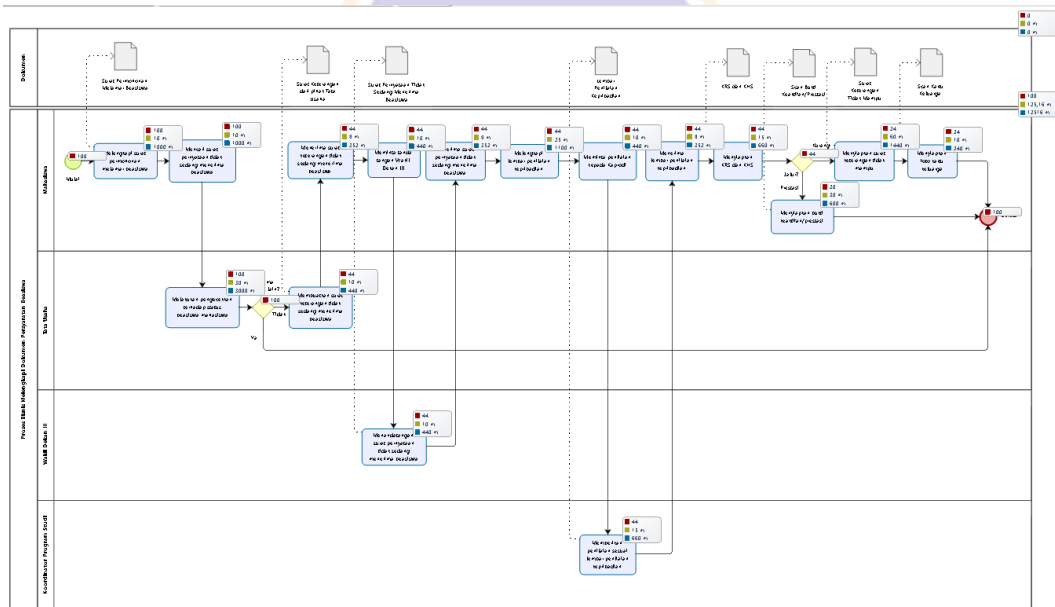

**Lampiran 43. Hasil Simulasi *Time Analysis* Sub Proses Bisnis Melengkapi Dokumen Persyaratan Beasiswa (*To Be*)**

Name	Type	Instances completed	Instances started	Min. time (m)	Max. time (m)	Avg. time (m)	Total time (m)
Proses Bisnis Melengkapi Dokumen Persyaratan Beasiswa	Processes	100	100	4.58333333	28.08333333	14.74833333	814.416667
Mulai	Start event	100					
Login sistem sso.undiksha.ac.id	Task	100	100	0.5	0.5	0.5	50
Memilih menu surat kemahasiswaan	Task	100	100	0.33333333	0.33333333	0.33333333	33.333333
Memilih menu surat pernyataan tidak sedang menerima beasiswa	Task	100	100	0.33333333	0.33333333	0.33333333	33.333333
Memvalidasi surat pernyataan tidak sedang menerima beasiswa	Task	51	51	2	2	2	102
Mengunduh surat pernyataan tidak sedang menerima beasiswa	Task	51	51	0.75	0.75	0.75	38.25
Memilih menu pengajuan penilaian kepribadian	Task	51	51	0.75	0.75	0.75	38.25
Mengajukan lembar penilaian kepribadian	Task	51	51	0.75	0.75	0.75	38.25
Menerima pengajuan	Task	51	51	1	1	1	51
Memvalidasi lembar	Task	51	51	1	1	1	51



Name	Type	Instances completed	Instances started	Min. time (m)	Max. time (m)	Avg. time (m)	Total time (m)
penilaian kepribadian							
Sedang menerima beasiswa?	Gateway	100	100				
Mengunduh lembar penilaian kepribadian	Task	51	51	0.5	0.5	0.5	25.5
Menyiapkan KRS dan KHS	Task	51	51	2	2	2	102
Menyiapkan foto kartu keluarga	Task	23	23	2	2	2	46
Jalur?	Gateway	51	51				
Menyiapkan surat keterangan tidak mampu	Task	23	23	5	5	5	115
Menyiapkan bukti keaktifan/prestasi	Task	28	28	0.5	0.5	0.5	14
Selesai	End event	100					
Melengkapi surat permohonan melamar beasiswa	Task	51	51	1.5	1.5	1.5	76.5
Memasukkan setiap bobot penilaian	Process	51	51	6.25	6.25	6.25	318.75
Melengkapi data diri	Process	100	100	3.41666667	3.41666667	3.41666667	341.666667

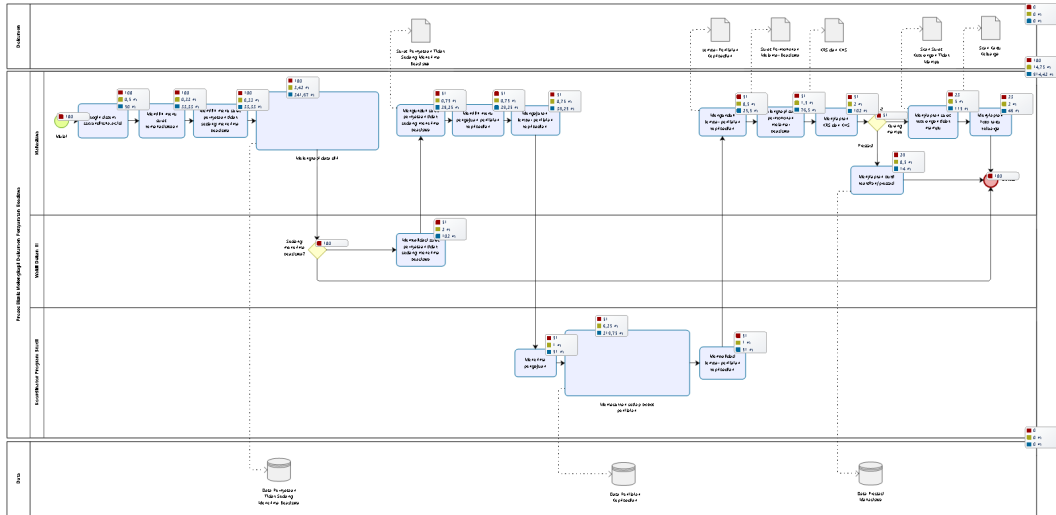



**Lampiran 45. Hasil Simulasi *Resource Analysis* Sub Proses Bisnis Melengkapi Dokumen Persyaratan Beasiswa (*To Be*)**

Resource	Utilization	Total fixed cost	Total unit cost	Total cost
Mahasiswa	1.45%	0	0	0
Wakil Dekan III	0.97%	0	0	0
Koordinator Program Studi	0.64%	0	0	0
Sistem SSO Undiksha	100.00%	0	0	0
Tim Dosen	0.00%	0	0	0
Dewan Perwakilan Mahasiswa	0.00%	0	0	0
Wakil Rektor III	0.00%	0	0	0
Bagian Kesejahteraan Mahasiswa dan Alumni	0.00%	0	0	0
Staff Agenda	0.00%	0	0	0
Pemberi Beasiswa	0.00%	0	0	0

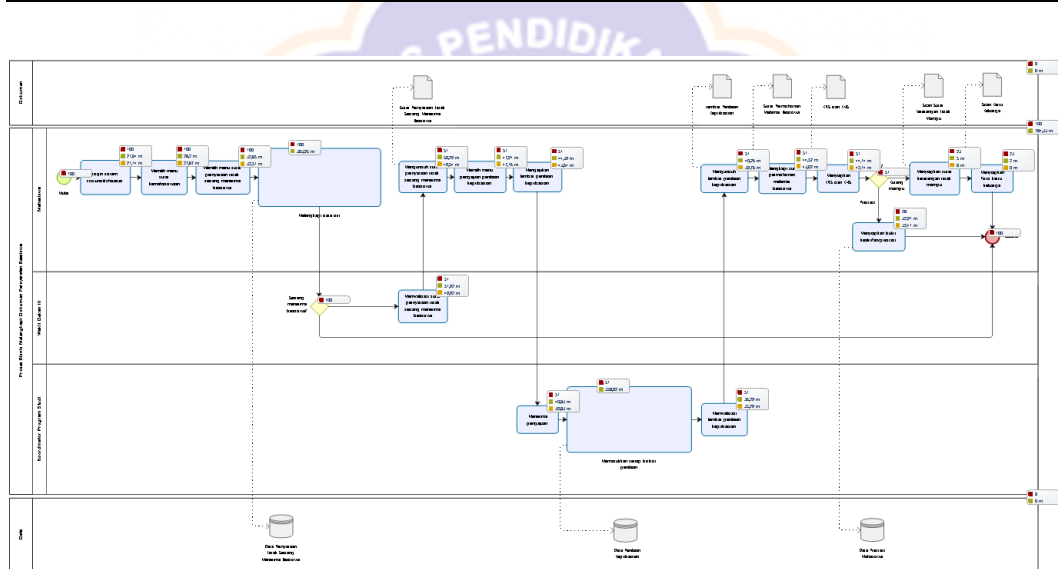

**Lampiran 46. Hasil Simulasi *Time Analysis* Sub Proses Bisnis Melakukan Perangkingan (*As Is*)**

Name	Type	Instances completed	Instances started	Min. time (m)	Max. time (m)	Avg. time (m)	Total time (m)
Proses Bisnis Melakukan Perankingan	Process	50	50	129	129	129	7950
Mulai	Start event	50					
Meneruskan permohonan beasiswa	Task	50	50	8	8	8	400
Menerima berkas permohonan beasiswa	Task	50	50	8	8	8	400
Memeriksa setiap berkas permohonan beasiswa yang masuk	Task	50	50	60	60	60	3000
Menentukan bobot untuk setiap persyaratan beasiswa	Task	50	50	15	15	15	750
Mengurutkan mahasiswa dari bobot tertinggi ke terendah	Task	50	50	30	30	30	1500
Memantau sebagai saksi saat proses perangkingan	Task	50	50	15	15	15	750
ParallelGateway	Gateway	50	50				
Merekap hasil perangkingan	Task	50	50	15	15	15	750
Menerima rekapan hasil perangkingan	Task	50	50	8	8	8	400
Selesai	End event	50					
ParallelGateway	Gateway	50	50				

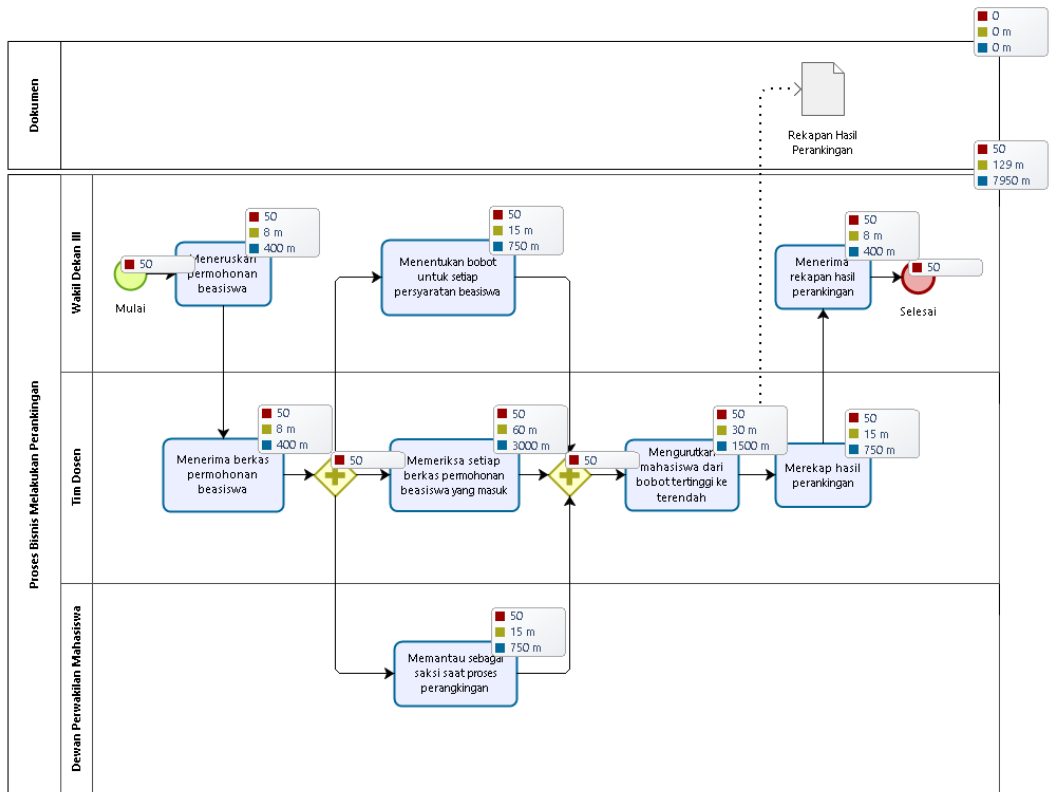

**Lampiran 47. Hasil Simulasi *Time Analysis* Sub Proses Bisnis Melakukan Perangkingan (*To Be*)**

Name	Type	Instances completed	Instances started	Min. time (m)	Max. time (m)	Avg. time (m)	Total time (m)
Proses Bisnis Melakukan Perankingan	Process	100	100	21.41666667	21.41666667	21.41666667	3741.666667
ParallelGateway	Gateway	100	100				
Mulai	Start event	100					
ParallelGateway	Gateway	100	100				
Selesai	End event	100					
Memeriksa berkas yang masuk kuota beasiswa	Task	100	100	8	8	8	800
Memeriksa berkas yang masuk kuota beasiswa	Task	100	100	8	8	8	800
Merekap hasil perankingan	Task	100	100	6	6	6	600
Menampilkan hasil perankingan oleh sistem	Task	100	100	1	1	1	100
Memantau sebagai saksi saat proses perangkingan	Task	100	100	8	8	8	800
Menerima rekapan hasil perankingan	Task	100	100	1.416666667	1.416666667	1.416666667	141.6666667
Mencermati hasil perankingan oleh sistem	Task	100	100	5	5	5	500

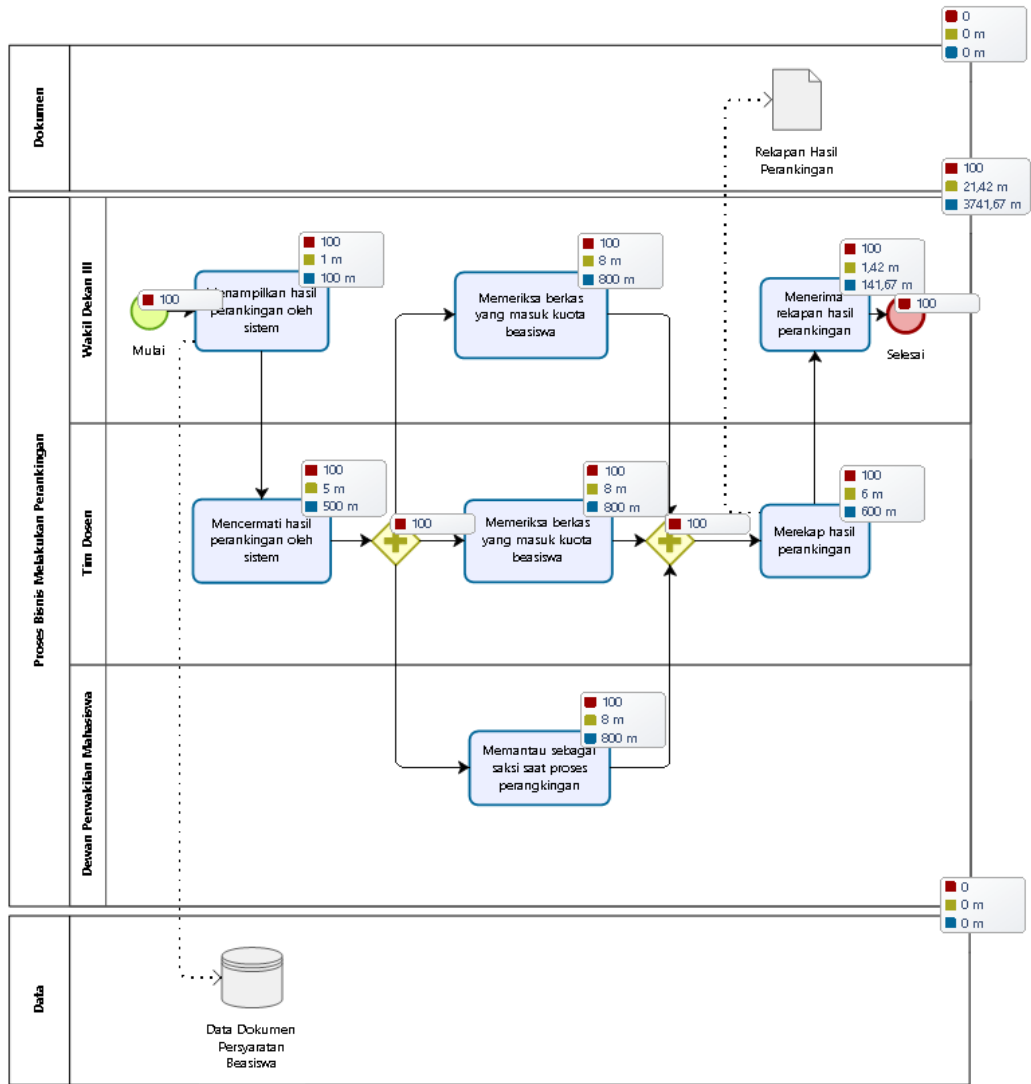



**Lampiran 48. Hasil Simulasi *Resource Analysis* Sub Proses Bisnis Melakukan Perangkingan (*As Is*)**

Resource	Utilization	Total fixed cost	Total unit cost	Total cost
Mahasiswa	0.00%	0	0	0
Wakil Dekan III	54.01%	0	0	0
Koordinator Program Studi	0.00%	0	0	0
Tata Usaha	0.00%	0	0	0
Tim Dosen	98.43%	0	0	0
Dewan Perwakilan Mahasiswa	26.13%	0	0	0
Pembimbing Kemahasiswaan	0.00%	0	0	0
Ormawa	0.00%	0	0	0
Wakil Rektor III	0.00%	0	0	0
Bagian Kesejahteraan Mahasiswa dan Alumni	0.00%	0	0	0
Staff Agenda	0.00%	0	0	0
Pemberi Beasiswa	0.00%	0	0	0
Sistem Sibeasiswa	0.00%	0	0	0

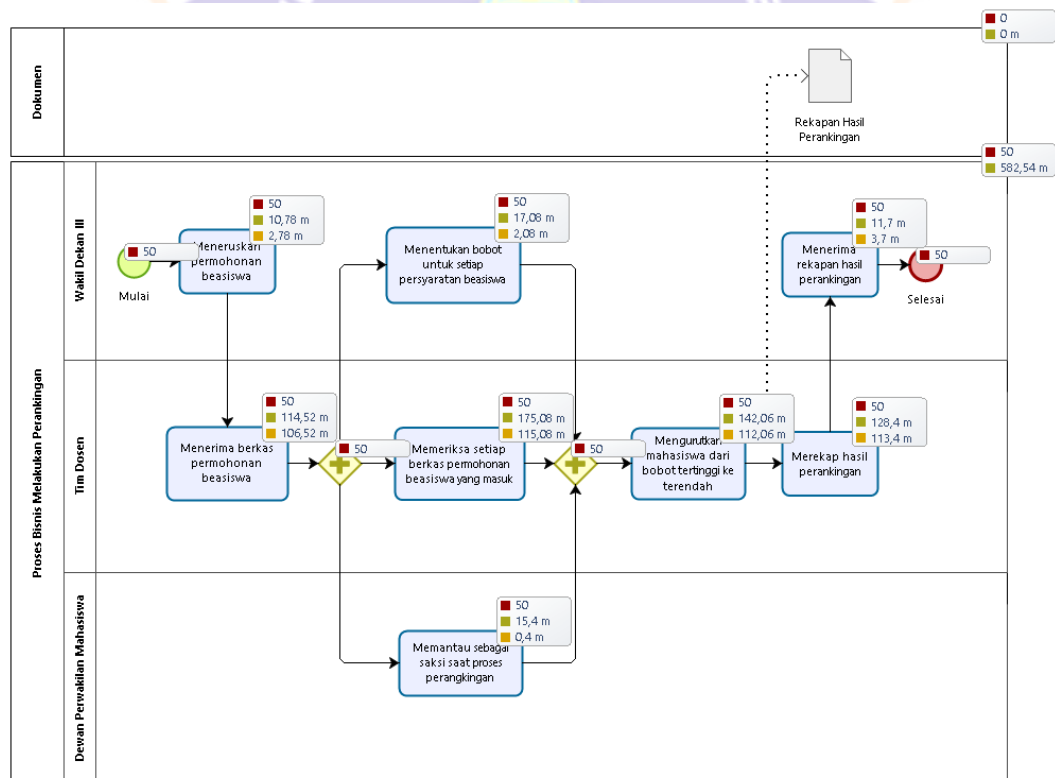

**Lampiran 49. Hasil Simulasi *Resource Analysis* Sub Proses Bisnis Melakukan Perangkingan (*To Be*)**

Resource	Utilization	Total fixed cost	Total unit cost	Total cost
Mahasiswa	0.00%	0	0	0
Wakil Dekan III	2.90%	0	0	0
Koordinator Program Studi	0.00%	0	0	0
Sistem SSO Undiksha	65.60%	0	0	0
Tim Dosen	10.59%	0	0	0
Dewan Perwakilan Mahasiswa	8.92%	0	0	0
Wakil Rektor III	0.00%	0	0	0
Bagian Kesejahteraan Mahasiswa dan Alumni	0.00%	0	0	0
Staff Agenda	0.00%	0	0	0
Pemberi Beasiswa	0.00%	0	0	0

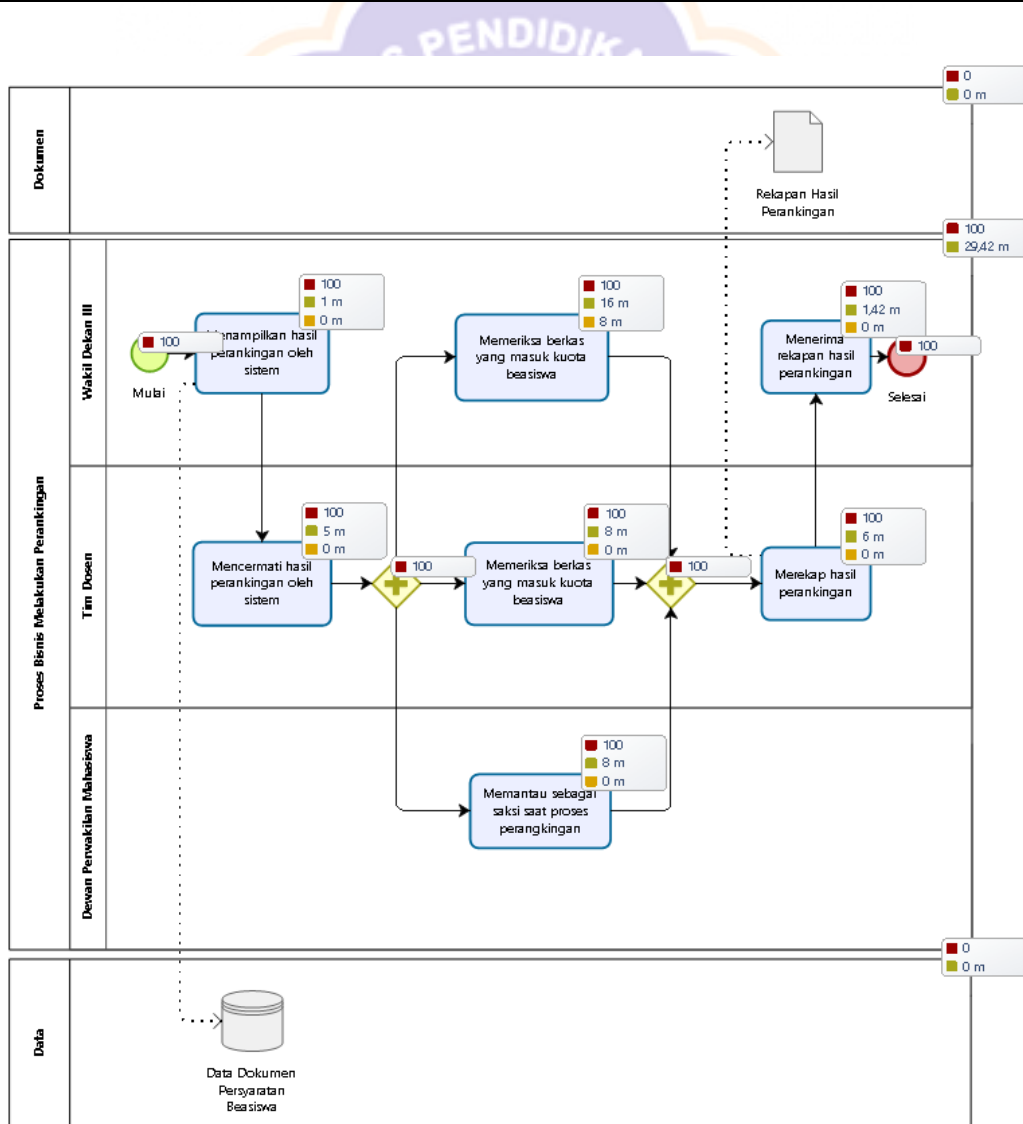

**Lampiran 50. Hasil Simulasi *Time Analysis* Sub Proses Bisnis Menyebarluaskan Informasi Program Beasiswa (*As Is*)**

Name	Type	Instances completed	Instances started	Min. time (m)	Max. time (m)	Avg. time (m)	Total time (m)
Proses Bisnis Menyebarluaskan Informasi Program Beasiswa	Process	5	5	36	36	36	180
Selesai	End event	5					
Meneruskan surat pemberitahuan program beasiswa	Task	5	5	10	10	10	50
Meneruskan surat pemberitahuan program beasiswa	Task	5	5	10	10	10	50
Mulai	Start event	5					
Menerima surat pemberitahuan program beasiswa	Task	5	5	8	8	8	40
Menerima surat pemberitahuan program beasiswa	Task	5	5	8	8	8	40

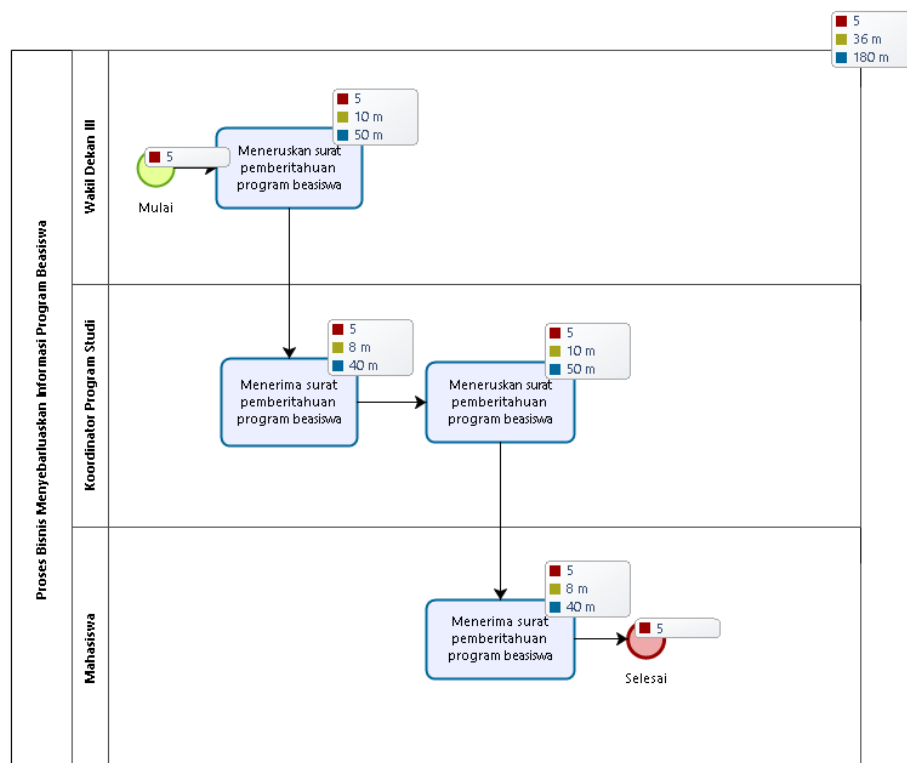

**Lampiran 51. Hasil Simulasi *Time Analysis* Sub Proses Bisnis Menyebarluaskan Informasi Program Beasiswa (*To Be*)**

Name	Type	Instances completed	Instances started	Min. time (m)	Max. time (m)	Avg. time (m)	Total time (m)
Proses Bisnis Menyebarluaskan Informasi Program Beasiswa	Process	5	5	29	29	29	145
Meneruskan surat pemberitahuan program beasiswa	Task	5	5	3	3	3	15
Selesai	End event	5					
Menerima surat pemberitahuan program beasiswa	Task	5	5	5	5	5	25
Menerima surat pemberitahuan program beasiswa	Task	5	5	3	3	3	15
Meneruskan surat pemberitahuan program beasiswa	Task	5	5	5	5	5	25
Mulai	Start event	5					
Meneruskan surat pemberitahuan program beasiswa	Task	5	5	8	8	8	40
Menerima surat pemberitahuan program beasiswa	Task	5	5	5	5	5	25
ParallelGateway	Gateway	5	5				
Menerima surat pemberitahuan program beasiswa	Task	5	5	5	5	5	25

**Lampiran 52. Hasil Simulasi *Resource Analysis* Sub Proses Bisnis Menyebarluaskan Informasi Program Beasiswa (*As Is*)**

Resource	Utilization	Total fixed cost	Total unit cost	Total cost
Wakil Dekan III	2.89%	0	0	0
Koordinator Program Studi	8.33%	0	0	0
Mahasiswa	0.19%	0	0	0

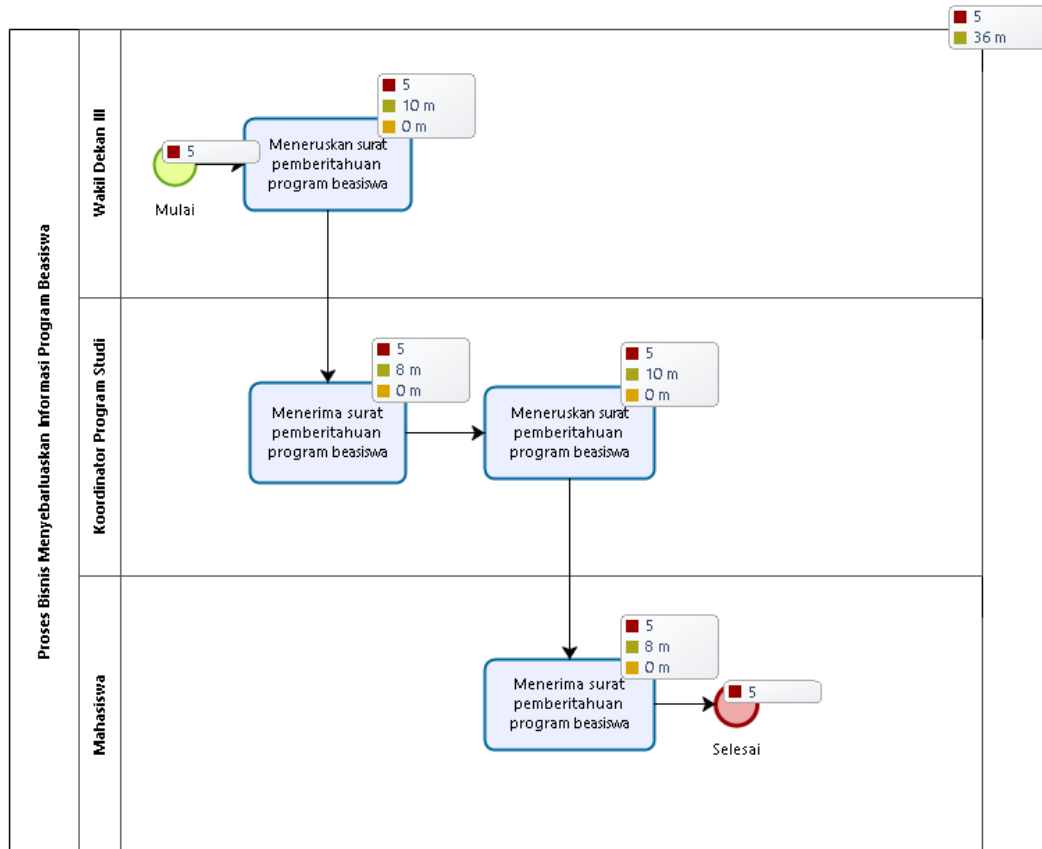

**Lampiran 53. Hasil Simulasi *Resource Analysis* Sub Proses Bisnis Menyebarluaskan Informasi Program Beasiswa (*As Is*)**

<b>Resource</b>	<b>Utilization</b>	<b>Total fixed cost</b>	<b>Total unit cost</b>	<b>Total cost</b>
Mahasiswa	0.00%	0	0	0
Wakil Dekan III	2.53%	0	0	0
Koordinator Program Studi	0.00%	0	0	0
Tata Usaha	0.00%	0	0	0
Tim Dosen	0.00%	0	0	0
Dewan Perwakilan Mahasiswa	0.00%	0	0	0
Pembimbing Kemahasiswaan	5.05%	0	0	0
Ormawa	0.00%	0	0	0
Wakil Rektor III	0.00%	0	0	0
Bagian Kesejahteraan Mahasiswa dan Alumni	0.00%	0	0	0
Staff Agenda	0.00%	0	0	0
Pemberi Beasiswa	0.00%	0	0	0
Sistem Sibeasiswa	0.00%	0	0	0



## Lampiran 54. Kumpulan Surat Permohonan Data



KEMENTERIAN PENDIDIKAN, KEBUDAYAAN, RISET DAN TEKNOLOGI

UNIVERSITAS PENDIDIKAN GANESHA  
FAKULTAS TEKNIK DAN KEJURUAN

Alamat Jalan Udayana Nomor 11, Singaraja 81116  
Telepon (0362) 25571 Fax. (0362) 25571  
Laman <http://ftk.undiksha.ac.id>

Nomor : 813/UN48.11.1/DT/2022 Singaraja, 20 April 2022  
Lampiran : -  
Hal : Permohonan Data

Yth. Sub. Koordinator Bagian Kesejahteraan Mahasiswa dan Alumni  
di tempat

Dengan hormat, dalam rangka melengkapi persyaratan penyusunan Skripsi, bersama ini dimohon bantuannya untuk memberikan informasi yang diperlukan terkait data mengenai "Proses Bisnis Pengelolaan Data Beasiswa", kepada mahasiswa berikut.

Nama : Gusti Ayu Putu Setiari  
NIM : 1815091007  
Program Studi : Sistem Informasi  
Semester : VIII (delapan)

Demikian surat ini disampaikan, atas perkenaan dan kerjasamanya diucapkan terima kasih.

a.n. Dekan,  
Wakil Dekan I,

Dr. Ketut Agustini, S.Si., M.Si.  
NIP 197408012000032001



KEMENTERIAN PENDIDIKAN, KEBUDAYAAN, RISET DAN TEKNOLOGI

UNIVERSITAS PENDIDIKAN GANESHA  
FAKULTAS TEKNIK DAN KEJURUAN

Alamat Jalan Udayana Nomor 11, Singaraja 81116  
Telepon (0362) 25571 Fax. (0362) 25571  
Laman <http://ftk.undiksha.ac.id>

Nomor : 814/UN48.11.1/DT/2022  
Lampiran : -  
Hal : Permohonan Data

Singaraja, 20 April 2022

Yth. Sub. Koordinator Bagian Minat, Penalaran dan Informasi Kemahasiswaan  
di tempat

Dengan hormat, dalam rangka melengkapi persyaratan penyusunan Skripsi, bersama ini dimohon bantuannya untuk memberikan informasi yang diperlukan terkait data mengenai "Proses Bisnis Pengelolaan Data Beasiswa", kepada mahasiswa berikut.

Nama : Gusti Ayu Putu Setiari  
NIM : 1815091007  
Program Studi : Sistem Informasi  
Semester : VIII (delapan)

Demikian surat ini disampaikan, atas perkenaan dan kerjasamanya diucapkan terima kasih.

a.n. Dekan,  
Wakil Dekan I,

Dr. Ketut Agustini, S.Si., M.Si.  
NIP 197408012000032001





KEMENTERIAN PENDIDIKAN, KEBUDAYAAN, RISET DAN TEKNOLOGI

UNIVERSITAS PENDIDIKAN GANESHA  
FAKULTAS TEKNIK DAN KEJURUAN

Alamat Jalan Udayana Nomor 11, Singaraja 81116  
Telepon (0362) 25571 Fax. (0362) 25571  
Laman <http://ftk.undiksha.ac.id>

Nomor : 808/UN48.11.1/DT/2022  
Lampiran : -  
Hal : Permohonan Data

Singaraja, 20 April 2022

Yth. Wakil Dekan III FE  
di tempat

Dengan hormat, dalam rangka melengkapi persyaratan penyusunan Skripsi, bersama ini dimohon bantuannya untuk memberikan informasi yang diperlukan terkait data mengenai "Proses Bisnis Pengelolaan Data Prestasi dan Beasiswa", kepada mahasiswa berikut.

Nama : Gusti Ayu Putu Setiari  
NIM : 1815091007  
Program Studi : Sistem Informasi  
Semester : VIII (delapan)

Demikian surat ini disampaikan, atas perkenaan dan kerjasamanya diucapkan terima kasih.

a.n. Dekan,  
Wakil Dekan I,

Dr. Ketut Agustini, S.Si., M.Si.  
NIP 197408012000032001



KEMENTERIAN PENDIDIKAN, KEBUDAYAAN, RISET DAN TEKNOLOGI

UNIVERSITAS PENDIDIKAN GANESHA  
FAKULTAS TEKNIK DAN KEJURUAN

Alamat Jalan Udayana Nomor 11, Singaraja 81116  
Telepon (0362) 25571 Fax. (0362) 25571  
Laman <http://ftk.undiksha.ac.id>

Nomor : 807/UN48.11.1/DT/2022 Singaraja, 20 April 2022  
Lampiran : -  
Hal : Permohonan Data

Yth. Wakil Dekan III FHIS  
di tempat

Dengan hormat, dalam rangka melengkapi persyaratan penyusunan Skripsi, bersama ini dimohon bantuannya untuk memberikan informasi yang diperlukan terkait data mengenai "Proses Bisnis Pengelolaan Data Prestasi dan Beasiswa", kepada mahasiswa berikut.

Nama : Gusti Ayu Putu Setiari  
NIM : 1815091007  
Program Studi : Sistem Informasi  
Semester : VIII (delapan)

Demikian surat ini disampaikan, atas perkenaan dan kerjasamanya diucapkan terima kasih.

a.n. Dekan,  
Wakil Dekan I,

**Dr. Ketut Agustini, S.Si., M.Si.**  
NIP 197408012000032001



KEMENTERIAN PENDIDIKAN, KEBUDAYAAN, RISET DAN TEKNOLOGI

UNIVERSITAS PENDIDIKAN GANESHA  
FAKULTAS TEKNIK DAN KEJURUAN

Alamat Jalan Udayana Nomor 11, Singaraja 81116  
Telepon (0362) 25571 Fax. (0362) 25571  
Laman <http://ftk.undiksha.ac.id>

Nomor : 812/UN48.11.1/DT/2022  
Lampiran : -  
Hal : Permohonan Data

Singaraja, 20 April 2022

Yth. Wakil Dekan III FIP  
di tempat

Dengan hormat, dalam rangka melengkapi persyaratan penyusunan Skripsi, bersama ini dimohon bantuannya untuk memberikan informasi yang diperlukan terkait data mengenai "Proses Bisnis Pengelolaan Data Prestasi dan Beasiswa", kepada mahasiswa berikut.

Nama : Gusti Ayu Putu Setiari  
NIM : 1815091007  
Program Studi : Sistem Informasi  
Semester : VIII (delapan)

Demikian surat ini disampaikan, atas perkenaan dan kerjasamanya diucapkan terima kasih.

a.n. Dekan,  
Wakil Dekan I,

Dr. Ketut Agustini, S.Si., M.Si.  
NIP. 197408012000032001



KEMENTERIAN PENDIDIKAN, KEBUDAYAAN, RISET DAN TEKNOLOGI

UNIVERSITAS PENDIDIKAN GANESHA  
FAKULTAS TEKNIK DAN KEJURUAN

Alamat Jalan Udayana Nomor 11, Singaraja 81116  
Telepon (0362) 25571 Fax. (0362) 25571  
Laman <http://fk.undiksha.ac.id>

---

Nomor : 810/UN48.11.1/DT/2022 Singaraja, 20 April 2022  
Lampiran : -  
Hal : Permohonan Data

Yth. Wakil Dekan III FOK  
di tempat

Dengan hormat, dalam rangka melengkapi persyaratan penyusunan Skripsi, bersama ini dimohon bantuannya untuk memberikan informasi yang diperlukan terkait data mengenai "Proses Bisnis Pengelolaan Data Prestasi dan Beasiswa", kepada mahasiswa berikut.

Nama : Gusti Ayu Putu Setiari  
NIM : 1815091007  
Program Studi : Sistem Informasi  
Semester : VIII (delapan)

Demikian surat ini disampaikan, atas perkenaan dan kerjasamanya diucapkan terima kasih.

a.n. Dekan,  
Wakil Dekan I,

**Dr. Ketut Agustini, S.Si., M.Si.**  
NIP 197408012000032001



KEMENTERIAN PENDIDIKAN, KEBUDAYAAN, RISET DAN TEKNOLOGI

UNIVERSITAS PENDIDIKAN GANESHA  
FAKULTAS TEKNIK DAN KEJURUAN

Alamat Jalan Udayana Nomor 11, Singaraja 81116  
Telepon (0362) 25571 Fax. (0362) 25571  
Laman <http://ftk.undiksha.ac.id>

Nomor : 809/UN48.11.1/DT/2022  
Lampiran : -  
Hal : Permohonan Data

Singaraja, 20 April 2022

Yth. Wakil Dekan III FBS  
di tempat

Dengan hormat, dalam rangka melengkapi persyaratan penyusunan Skripsi, bersama ini dimohon bantuannya untuk memberikan informasi yang diperlukan terkait data mengenai "Proses Bisnis Pengelolaan Data Prestasi dan Beasiswa", kepada mahasiswa berikut.

Nama : Gusti Ayu Putu Setiari  
NIM : 1815091007  
Program Studi : Sistem Informasi  
Semester : VIII (delapan)

Demikian surat ini disampaikan, atas perkenaan dan kerjasamanya diucapkan terima kasih.

a.n. Dekan,  
Wakil Dekan I,

Dr. Ketut Agustini, S.Si., M.Si.  
NIP 197408012000032001



KEMENTERIAN PENDIDIKAN, KEBUDAYAAN, RISET DAN TEKNOLOGI

UNIVERSITAS PENDIDIKAN GANESHA  
FAKULTAS TEKNIK DAN KEJURUAN

Alamat Jalan Udayana Nomor 11, Singaraja 81116  
Telepon (0362) 25571 Fax. (0362) 25571  
Laman <http://fk.undiksha.ac.id>

Nomor : 805/UN48.11.1/DT/2022 Singaraja, 20 April 2022  
Lampiran : -  
Hal : Permohonan Data

Yth. Wakil Dekan III FTK  
di tempat

Dengan hormat, dalam rangka melengkapi persyaratan penyusunan Skripsi, bersama ini dimohon bantuannya untuk memberikan informasi yang diperlukan terkait data mengenai "Proses Bisnis Pengelolaan Data Prestasi dan Beasiswa", kepada mahasiswa berikut.

Nama : Gusti Ayu Putu Setiari  
NIM : 1815091007  
Program Studi : Sistem Informasi  
Semester : VIII (delapan)

Demikian surat ini disampaikan, atas perkenaan dan kerjasamanya diucapkan terima kasih.

a.n. Dekan,  
Wakil Dekan I,

Dr. Ketut Agustini, S.Si., M.Si.  
NIP 197408012000032001



KEMENTERIAN PENDIDIKAN, KEBUDAYAAN, RISET DAN TEKNOLOGI

UNIVERSITAS PENDIDIKAN GANESHA  
FAKULTAS TEKNIK DAN KEJURUAN

Alamat Jalan Udayana Nomor 11, Singaraja 81116  
Telepon (0362) 25571 Fax. (0362) 25571  
Laman <http://ftk.undiksha.ac.id>

Nomor : 811/UN48.11.1/DT/2022  
Lampiran : -  
Hal : Permohonan Data

Singaraja, 20 April 2022

Yth. Wakil Dekan III FK  
di tempat

Dengan hormat, dalam rangka melengkapi persyaratan penyusunan Skripsi, bersama ini dimohon bantuannya untuk memberikan informasi yang diperlukan terkait data mengenai "Proses Bisnis Pengelolaan Data Prestasi dan Beasiswa", kepada mahasiswa berikut.

Nama : Gusti Ayu Putu Setiari  
NIM : 1815091007  
Program Studi : Sistem Informasi  
Semester : VIII (delapan)

Demikian surat ini disampaikan, atas perkenaan dan kerjasamanya diucapkan terima kasih.

a.n. Dekan,  
Wakil Dekan I,

Dr. Ketut Agustini, S.Si., M.Si.  
NIP 197408012000032001

## Lampiran 55. Riwayat Hidup



Gusti Ayu Putu Setiari lahir di Denpasar pada tanggal 03 Februari 2000. Penulis lahir dari pasangan suami istri Bapak Gusti Putu Artana dan Ibu Desak Putu Suartini, S.E. Penulis berkebangsaan Indonesia dan beragama Hindu. Saat ini penulis beralamat di Jalan Nuansa Utama Selatan, Lingkungan Menesa, Kelurahan Benoa, Kecamatan Kuta Selatan, Kabupaten Badung, Provinsi Bali.

Penulis menyelesaikan pendidikan TK di TK Pelangi Jimbaran pada tahun 2006, kemudian melanjutkan ke jenjang sekolah dasar di SDN 7 Benoa dan lulus pada tahun 2012. Selanjutnya penulis melanjutkan ke jenjang sekolah menengah pertama di SMPN 4 Kuta Selatan dan lulus pada tahun 2015 dilanjutkan ke jenjang sekolah menengah atas di SMAN 1 Kuta dan lulus pada tahun 2018. Pada tahun 2018, penulis melanjutkan pendidikan ke jenjang perguruan tinggi di Universitas Pendidikan Ganesha dengan mengambil program studi S1 Sistem Informasi, Jurusan Teknik Informatika.