

LAMPIRAN



Lampiran 1. Surat Keterangan dan Izin Melakukan Penelitian



KEMENTERIAN PENDIDIKAN, KEBUDAYAAN, RISET, DAN TEKNOLOGI
UNIVERSITAS PENDIDIKAN GANESHA
FAKULTAS TEKNIK DAN KEJURUAN
JURUSAN TEKNIK INFORMATIKA
Jalan Udayana Singaraja-Bali Kode Pos 81116
Tlp. (0362) 22570 Fax. (0362) 25735
Laman: www.undiksha.ac.id

Singaraja, 03 Maret 2023

Nomor : 163/UN48.11.5/KM/2023
Perihal : Permohonan Surat Pencarian Data
Lampiran : -

Yth. Dekan FTK
Universitas Pendidikan Ganesha
Di tempat

Dengan hormat,
Sehubungan dengan proses penyelesaian Tugas Akhir / Skripsi yang dilaksanakan oleh saudara mahasiswa:

Nama : Hanosi Wazri
NIM : 1915051104
Prodi/Jurusan : Pendidikan Teknik Informatika/ Teknik Informatika
Instansi yang dituju : Museum Yadnya Kabupaten Badung
Data yang dibutuhkan : terkait informasi koleksi, sejarah dan data kunjungan

Bersama ini kami mohonkan kepada Bapak untuk berkenan memfasilitasi kebutuhan data untuk Tugas Akhir / Skripsi mahasiswa yang bersangkutan.

Demikian kami sampaikan. Atas perhatian dan kerjasama Bapak, kami ucapkan terima kasih.



Jurusan Teknik Informatika,

Dr. Luh Joni Erawati Dewi, S.T., M.Pd.
NIP. 197606252001122001



Balai
Sertifikasi
Elektronik

Catatan :

- UU ITE No. 11 Tahun 2008 Pasal 5 ayat 1 "Informasi Elektronik dan/atau Dokumen Elektronik dan/atau hasil cetaknya merupakan alat bukti hukum yang sah"
- Dokumen ini tertanda ditandatangani secara elektronik menggunakan sertifikat elektronik yang diterbitkan BsrE
- Surat ini dapat dibuktikan keasliannya dengan menggunakan *qr code* yang telah tersedia

Lampiran 2. Hasil Wawancara Kepala Museum Yadnya Badung

- Hanosi : Om swasstyastu bu, perkenalkan nama saya hanosi wazri mahasiswa Universitas Pendidikan Ganesha Prodi Pendidikan Teknik Informatika. Disini saya ingin mencari beberapa informasi terkait Museum Yadnya
- Bu Ningsih : Om swastyastu dik, informasi apa saja yang adik butuhkan terkait Museum Yadnya?
- Hanosi : Informasi yang saya cari itu tentang sejarah dan informasi tentang koleksi yang ada di Museum Yadnya
- Bu Ningsih : Terkait sejarah dan informasi koleksi kami ada bukunya dik, jadi nanti adik bisa gunakan buku itu sebagai informasi yang adik gunakan.
- Hanosi : Nggih bu terimakasih, kemudian untuk kunjungan dari sebelum covid hingga sekarang bagaimana nggih bu?
- Bu Ningsih : Sebelum covid Museum selalu mendapatkan pengunjung setiap harinya, namun pada saat covid masuk ke bali pengunjung Museum mulai sepi dikarenakan PPKM dan pembatasan kunjungan. Pengunjung Museum mulai sepi selama covid. Museum tidak lagi mendapatkan pengujung setiap harinya. Saat ini museum baru mendapatkan 14 pengujung dalam 2 bulan terakhir ini.
- Hanosi : Untuk sekarang teknologi apa yang digunakan Museum untuk menarik minat masyarakat datang ke Museum?
- Bu Ningsih : Sekarang masih menggunakan sosial media dan media cetak sebagai langkah untuk menarik minat masyarakat namun hal itu kurang maksimal dan menarik di kalangan masyarakat saat ini.
- Hanosi : Bagaimana dengan kendala Museum saat ini nggih bu?
- Bu Ningsih : Kendala kami itu masyarakat kurang suka dengan museum terutama masyarakat lokal sehingga membuat masyarakat kurang tahu tentang Museum. Museum kalau di pelajari masih banyak hal yang didapatkan. Museum butuh sebuah media yang dapat menarik minat masyarakat untuk datang ke museum, saat ini masih menggunakan sosial media saja namun kurang maksimal dan menarik masyarakat. dengan menggunakan sosial media masyarakat baru dengar kata museum saja sudah di lewati. maka dari itu museum butuh sebuah media yang dapat menarik minat dan rasa penasaran masyarakat.

Hanosi : Nggih bu, disini saya juga akan melakukan penelitian tentang pengembangan Virtual Tour. Nantinya virtual tour ini akan di gunakan sebagai media promosi dan dapat menarik minat masyarakat untuk datang ke Museum. Virtual Tour ini dapat membuat pengguna seolah-olah sedang berkunjung ke museum secara tidak langsung.

Bu Ningsih : Nggih ibu paham, sebelumnya juga beberapa museum di indonesia juga sudah memiliki Virtual Tour. Namun pada Museum Yadnya masih menggunakan sosial media dan cetak saja.

Hanosi : Untuk wawancara kali ini sudah selesai bu, informasi yang saya butuhkan sudah saya dapatkan. Jika nantinya ada yang kurang saya akan kembali kesini bu. Terimakasih.

Bu Ningsih : Sama-sama dik.



Lampiran 3. Hasil Angket Observasi

REKAPITULASI ANGKET OBSERVASI
PENGEMBANGAN VIRTUAL TOUR DINAMIS PADA MUSEUM
YADNYA KABUPATEN BADUNG

Data : 40 Responden





Hasil :

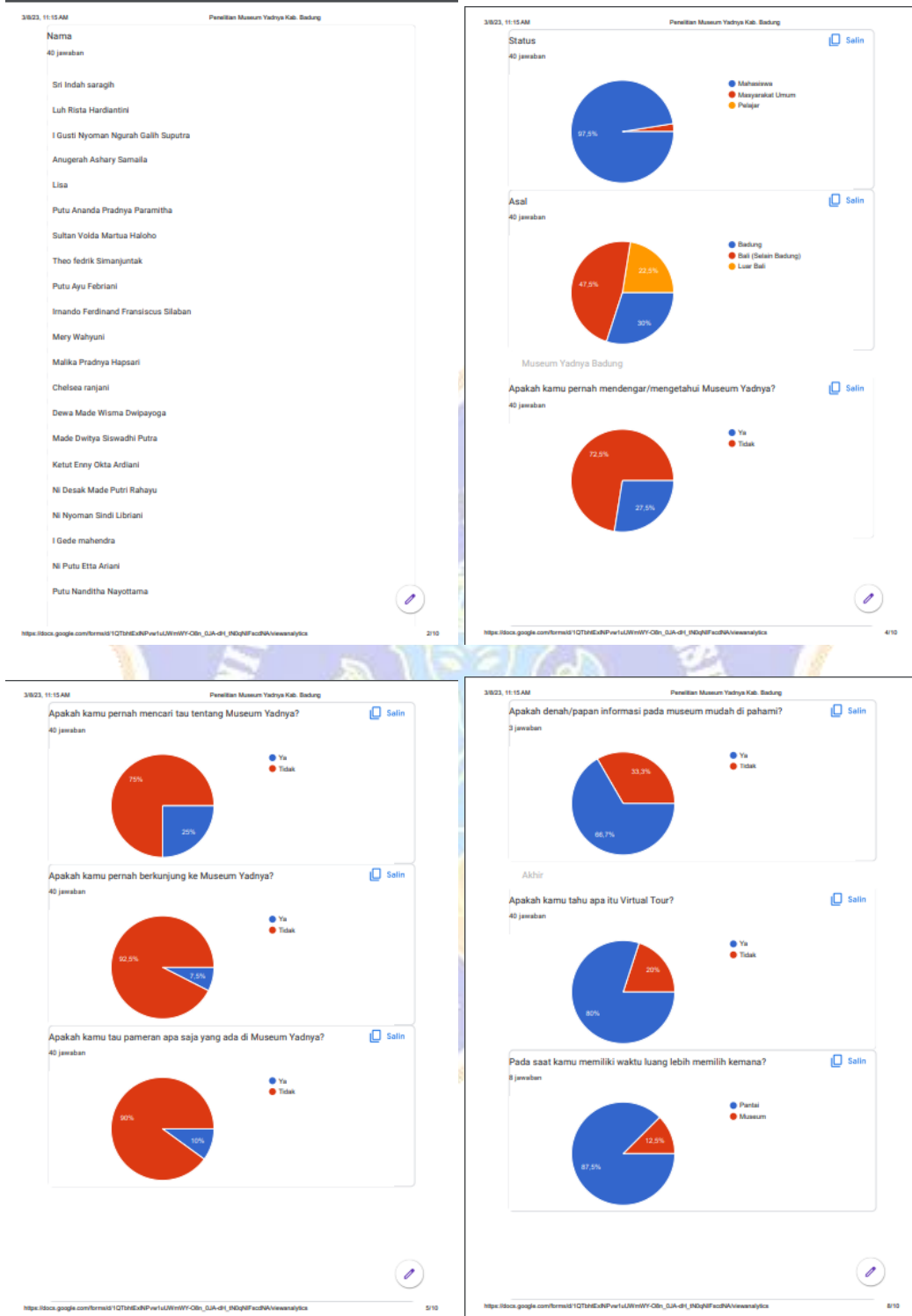



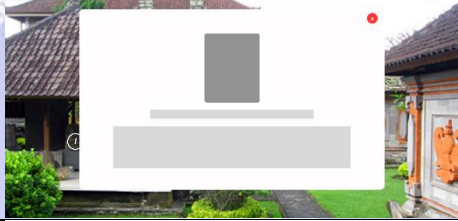
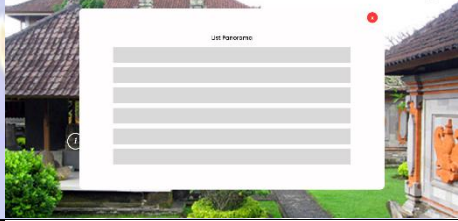
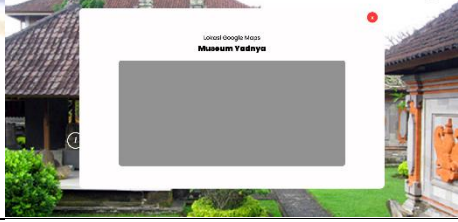

No	Pertanyaan	Jawaban	
		Iya	Tidak
1	Apakah kamu pernah mendengar/mengetahui Museum Yadnya?	27,5%	72,5%
2	Apakah kamu pernah mencari tau tentang Museum Yadnya?	25%	75%
3	Apakah kamu pernah berkunjung ke Museum Yadnya?	7,5%	92,5%
4	Apakah kamu tau pameran apa saja yang ada di Museum Yadnya?	10%	90%
5	Apakah kamu mengetahui lokasi Museum Yadnya?	25%	75%
6	Apakah kamu kesulitan dalam menemukan Museum Yadnya?	57,5%	42,5%
7	Apakah informasi yang anda dapatkan pada saat berkunjung sudah Lengkap?	66,7%	33,3%
8	Apakah informasi yang anda dapatkan pada saat berkunjung sudah Lengkap?	0%	100%
9	Apakah terdapat pemandu yang memadai?	66,7%	33,3%
10	Apakah museum menyediakan papan informasi yang lengkap?	66,7%	33,3%
11	Apakah denah/papan informasi pada museum mudah di pahami?	66,7%	33,3%
12	Apakah kamu tahu apa itu Virtual Tour?	80%	20%
13	Pada saat kamu memiliki waktu luang lebih memilih kemana? (Iya = pantai, Tidak = Museum)	87,5%	12,5%
14	Apakah Museum perlu dibuatkan website?	97,5%	2,5%
15	Apakah anda ingin berkunjung ke Museum melalui Virtual atau dibuatkan Virtual Tour?	92,5%	7,5%

Lampiran 4. Dokumentasi Angket Observasi

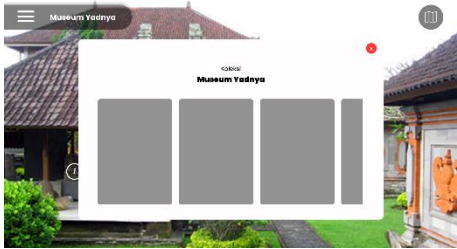

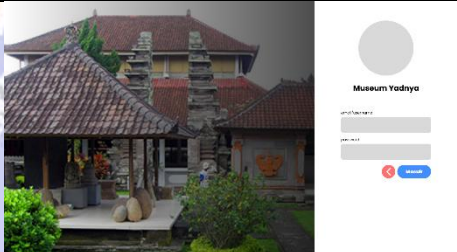
Lampiran 5. Rancangan *Interface*

No	Rancangan	Tampilan	Ket
1	Halaman Utama		Menampilkan halaman utama website
2	Home Virtual Tour		Menampilkan halaman utama Virtual Tour
3	Informasi Hotspot		Menampilkan informasi sesuai dengan hotspot yang ditekan
4	Menampilkan List Panorama		Menampilkan list panorama yang tersedia
5	Menampilkan lokasi Museum Yadnya		Menampilkan lokasi google maps Museum Yadnya
6	Menampilkan denah Museum Yadnya		Menampilkan informasi denah Museum Yadnya

No	Rancangan	Tampilan	Ket
7	Menampilkan Koleksi Museum Yadnya		Menampilkan koleksi yang dipamerkan oleh Museum Yadnya
8	Menampilkan panduan penggunaan Virtual Tour		Menampilkan informasi panduan atau fungsi dari setiap tombol yang ada pada Virtual Tour
9	Menampilkan form login		Menampilkan form login untuk mengakses halaman dashboard Virtual Tour
10	Menampilkan CRUD pada Beranda		Menampilkan data yang bisa di ubah pada halaman beranda atau landing page pada website
11	Menampilkan CRUD pada Hotspot		Menampilkan data hotspot yang ada pada Virtual Tour dan dapat melakukan penambahan, edit dan hapus.
12	Menampilkan CRUD pada Koleksi		Menampilkan data kolekso yang ada pada museum dan Virtual Tour. Data dapat tambah, edit dan hapus.

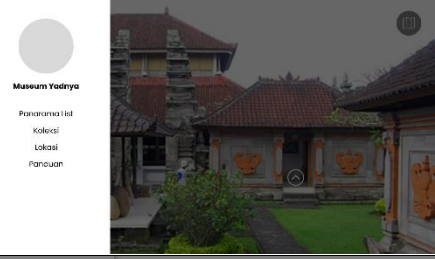
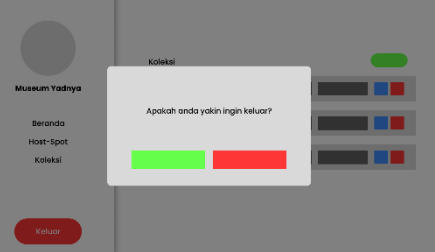
No	Rancangan	Tampilan	Ket
13	Menampilkan menu		Menampilkan menu yang ada pada Virtual Tour
14	Menampilkan konfirmasi keluar		Menampilkan <i>pop up</i> konfirmasi untuk keluar dari halaman admin.



Lampiran 6. Hasil Uji Whitebox

Pengujian Whitebox kesesuaian internal Sistem Informasi

Pengembangan Virtual Tour Dinamis pada Museum Yadnya

Nama :

Tanggal :

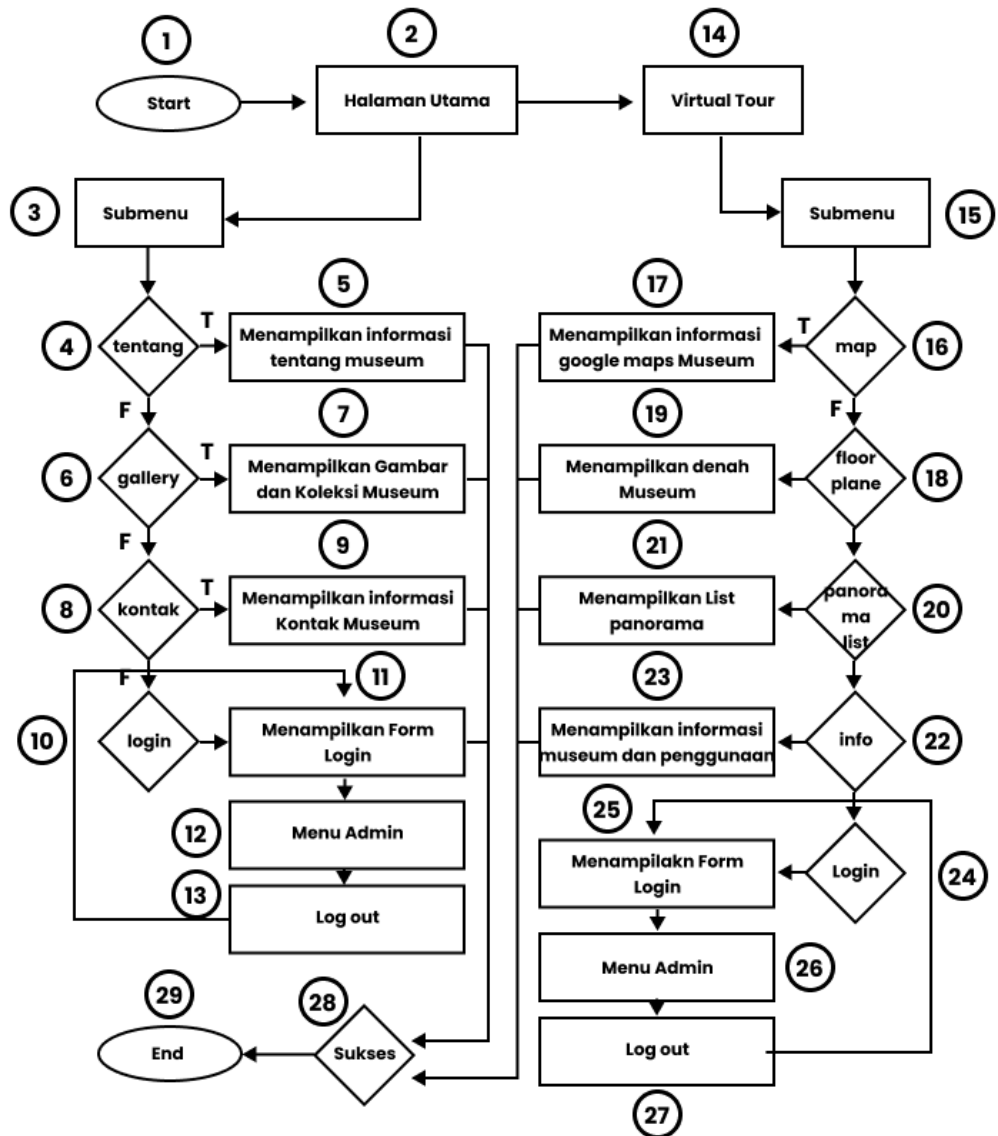

Keterangan	Hasil	
	Sesuai	Tidak Sesuai
Proses menampilkan informasi pada setiap sub menu pada virtual tour		
P1: 1-2-3-4-5-28-29		
P2: 1-2-3-6-7-28-29		
P3: 1-2-3-8-9-28-29		
P4: 1-2-3-10-11-12-13-11		
P5: 1-2-3-10-11-28-29		
P6: 1-2-14-15-16-17-28-29		
P7: 1-2-14-15-18-19-28-29		
P8: 1-2-14-15-20-21-28-29		
P9: 1-2-14-15-22-23-28-29		
P10: 1-2-14-15-24-25-28-29		
P11: 1-2-14-15-24-25-26-27-25		

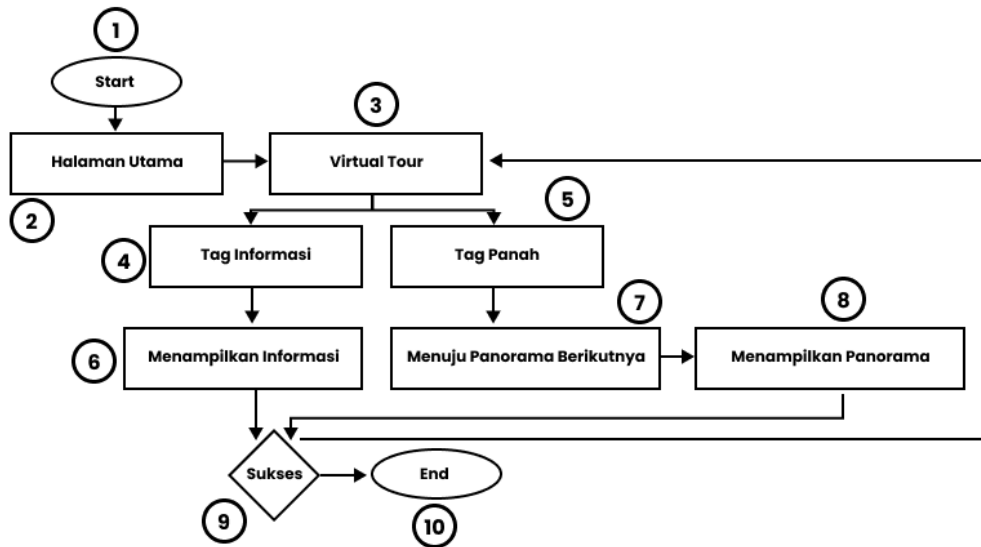

Keterangan	Hasil	
	Sesuai	Tidak Sesuai
Proses memulai virtual tour untuk berpindah ke panorama selanjutnya dan menampilkan informasi pada tag informasi		
P1: 1-2-3-5-7-8-9-3		
P2: 1-2-3-5-7-8-9-10		
P3: 1-2-3-4-6-9-10		

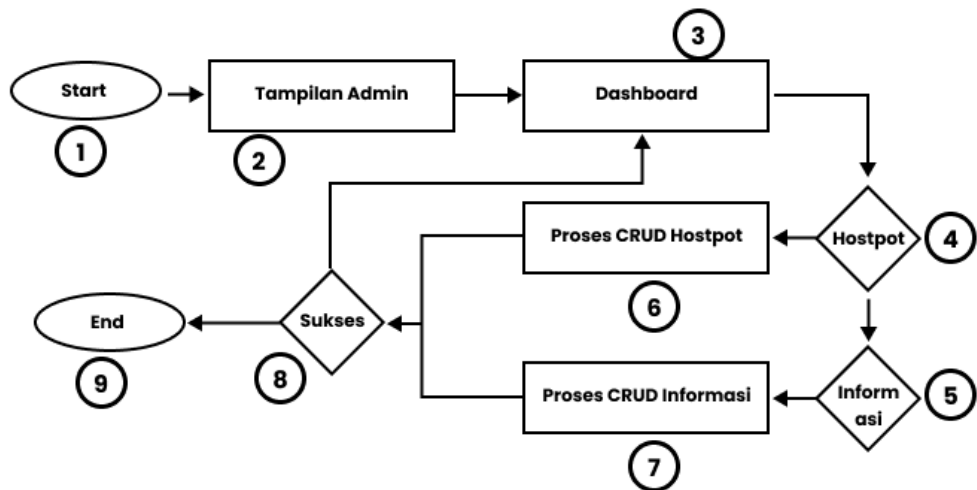

Keterangan	Hasil	
	Sesuai	Tidak Sesuai
Proses pengaturan pada menu admin virtual tour		
P1: 1-2-3-4-6-8-3		
P2: 1-2-3-5-7-8-3		
P3: 1-2-3-4-6-8-9		
P4: 1-2-3-5-7-8-9		

Singaraja,2023

.....

Pengujian Whitebox kesesuaian internal Sistem Informasi
Pengembangan Virtual Tour Dinamis pada Museum Yadnya

Nama : Hanosi wazri

Tanggal : 22 juni 2023

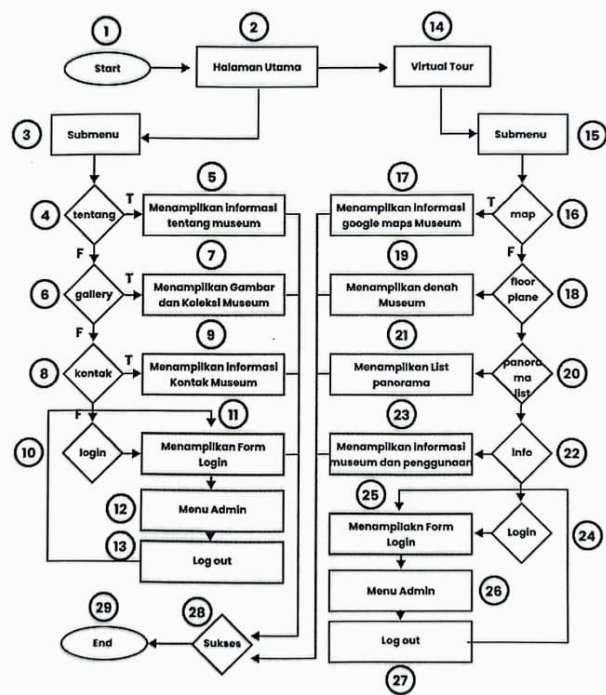

Keterangan	Hasil	
	Sesuai	Tidak Sesuai
Proses menampilkan informasi pada setiap sub menu pada virtual tour		
P1: 1-2-3-4-5-28-29	✓	
P2: 1-2-3-6-7-28-29	✓	
P3: 1-2-3-8-9-28-29	✓	
P4: 1-2-3-10-11-12-13-11	✓	
P5: 1-2-3-10-11-28-29	✓	
P6: 1-2-14-15-16-17-28-29	✓	
P7: 1-2-14-15-18-19-28-29	✓	
P8: 1-2-14-15-20-21-28-29	✓	
P9: 1-2-14-15-22-23-28-29	✓	
P10: 1-2-14-15-24-25-28-29	✓	
P11: 1-2-14-15-24-25-26-27-25	✓	

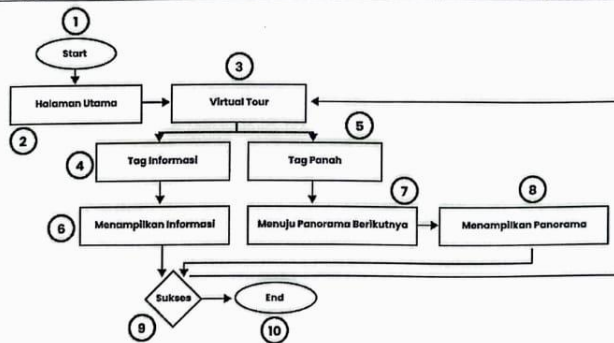

Keterangan	Hasil	
	Sesuai	Tidak Sesuai
Proses memulai virtual tour untuk berpindah ke panorama selanjutnya dan menampilkan informasi pada tag informasi		
P1: 1-2-3-5-7-8-9-3	✓	
P2: 1-2-3-5-7-8-9-10	✓	
P3: 1-2-3-4-6-9-10	✓	

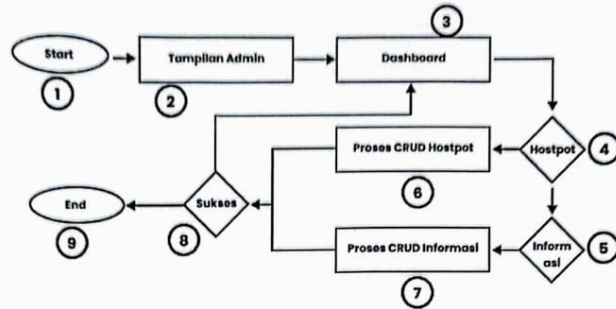

Keterangan	Hasil	
	Sesuai	Tidak Sesuai
Proses pengaturan pada menu admin virtual tour		
P1: 1-2-3-4-6-8-3	✓	
P2: 1-2-3-5-7-8-3	✓	
P3: 1-2-3-4-6-8-9	✓	
P4: 1-2-3-5-7-8-9	✓	

Singaraja, 22 Juni 2023

Harosi Wani

Lampiran 7. Hasil Uji Blackbox

Pengujian Blackbox

Angket Kesesuaian Kebenaran Proses

Pengembangan Virtual Tour Dinamis pada Museum Yadnya Kabupaten

Badung

Identitas

Nama :

Tanggal Pengujian :

No	Skenario	Algoritma	Hasil yang Diharapkan	B/S	
				B	S
1	Menampilkan landing page	Sistem Informasi menampilkan landing page	Pengguna dapat melihat landing page		
2	Menampilkan panorama dan menu	Sistem Informasi menampilkan informasi tentang panorama dan menu	Pengguna dapat melihat panorama dan menu		
3	Menampilkan daftar panorama	Sistem Informasi menampilkan daftar panorama	Pengguna dapat melihat dan memilih daftar panorama		
4	Menampilkan <i>Location</i>	Sistem informasi menampilkan informasi lokasi Museum Yadnya	Pengguna dapat melihat informasi lokasi Museum Yadnya		
5	Menampilkan informasi denah Museum Yadnya	Sistem informasi menampilkan informasi tentang denah Museum.	Pengguna dapat melihat informasi denah Museum Yadnya		
6	Menampilkan informasi koleksi Museum Yadnya	Sistem informasi menampilkan informasi tentang koleksi Museum Yadnya	Pengguna dapat melihat informasi tentang koleksi Museum Yadnya		
7	Menampilkan panduan	Sistem Informasi menampilkan informasi	Pengguna dapat melihat informasi		

No	Skenario	Algoritma	Hasil yang Diharapkan	B/S	
				B	S
	penggunaan Virtual Tour	tentang panduan penggunaan Virtual Tour	tentang panduan penggunaan Virtual Tour		
8	Menampilkan hotspot	Sistem informasi menampilkan informasi yang terdapat pada setiap hotspot	Pengguna dapat melihat informasi pada hotspot		
9	Menampilkan <i>form login</i>	Sistem informasi menampilkan <i>form</i> untuk <i>login</i>	Pengguna dapat melihat <i>form login</i>		
10	Menampilkan data koleksi museum pada admin	Sistem informasi menampilkan CRUD koleksi Museum	Pengguna dapat melakukan CRUD pada koleksi Museum		
11	Menampilkan data hotspot	Sistem informasi menampilkan CRUD hotspot	Pengguna dapat melakukan CRUD pada hotspot		
12	Menampilkan data landing page	Sistem informasi menampilkan CRUD landing page	Pengguna dapat melakukan CRUD pada landing page		
13	Menampilkan menu logout	Sistem informasi menampilkan logout	Pengguna dapat logout		

Singaraja,2023

.....

Pengujian Blackbox

Angket Kesesuaian Kebenaran Proses

Pengembangan Virtual Tour Dinamis pada Museum Yadnya Kabupaten

Badung

Identitas

Nama : Henosi Wazri

Tanggal Pengujian : 22 Juni 2023

No	Skenario	Algoritma	Hasil yang Diharapkan	B/S	
				B	S
1	Menampilkan landing page	Sistem Informasi menampilkan landing page	Pengguna dapat melihat landing page	✓	
2	Menampilkan panorama dan menu	Sistem Informasi menampilkan informasi tentang panorama dan menu	Pengguna dapat melihat panorama dan menu	✓	
3	Menampilkan daftar panorama	Sistem Informasi menampilkan daftar panorama	Pengguna dapat melihat dan memilih daftar panorama	✓	
4	Menampilkan Location	Sistem informasi menampilkan informasi lokasi Museum Yadnya	Pengguna dapat melihat informasi lokasi Museum Yadnya	✓	
5	Menampilkan informasi denah Museum Yadnya	Sistem informasi menampilkan informasi tentang denah Museum.	Pengguna dapat melihat informasi denah Museum Yadnya	✓	
6	Menampilkan informasi koleksi Museum Yadnya	Sistem informasi menampilkan informasi tentang koleksi Museum Yadnya	Pengguna dapat melihat informasi tentang koleksi Museum Yadnya	✓	
7	Menampilkan panduan penggunaan Virtual Tour	Sistem Informasi menampilkan informasi tentang panduan	Pengguna dapat melihat informasi tentang panduan	✓	

No	Skenario	Algoritma	Hasil yang Diharapkan	B/S	
				B	S
		penggunaan Virtual Tour	penggunaan Virtual Tour		
8	Menampilkan host-spot	Sistem informasi menampilkan informasi yang terdapat pada setiap host-spot	Pengguna dapat melihat informasi pada host-spot	✓	
9	Menampilkan form login	Sistem informasi menampilkan form untuk login	Pengguna dapat melihat form login	✓	
10	Menampilkan data koleksi museum pada admin	Sistem informasi menampilkan CRUD koleksi Museum	Pengguna dapat melakukan CRUD pada koleksi Museum	✓	
11	Menampilkan data host-spot	Sistem informasi menampilkan CRUD host-spot	Pengguna dapat melakukan CRUD pada host-spot	✓	
12	Menampilkan data landing page	Sistem informasi menampilkan CRUD landing page	Pengguna dapat melakukan CRUD pada landing page	✓	
13	Menampilkan menu logout	Sistem informasi menampilkan logout	Pengguna dapat logout	✓	

Singaraja, 22 Juni 2023



Hanosi Wazi

INSTRUMEN UJI AHLI ISI
PENGEMBANGAN VIRTUAL TOUR DINAMIS PADA MUSEUM
YADNYA KABUPATEN BADUNG

Pengisian angket ini dilakukan untuk mengumpulkan data dalam rangka penulisan skripsi untuk menyelesaikan studi Program Sarjana Universitas Pendidikan Ganesha, dan bukan untuk kepentingan yang lain. Sehubungan hal tersebut di atas, mohon bantuan Bapak/Ibu Staf Museum Yadnya untuk memberikan penilaian dalam pengembangan virtual tour dinamis pada Museum Yadnya. Jawaban Bapak/Ibu akan berpengaruh terhadap kelayakan dalam pengembangan virtual tour dinamis pada Museum Yadnya.

Judul : Pengembangan Virtual Tour Dinamis pada Museum
Yadnya Kabupaten Badung.

Sasaran : Wisatawan Lokal dan Mancanegara

Pengembang : Hanosi Wazri

Tujuan : Untuk menarik minat wisatawan untuk berkunjung ke
Museum Yadnya

Petunjuk Umum:

Angket ini dimaksudkan untuk menilai dan mengetahui kelayakan dalam pengembangan virtual tour dinamis pada Museum Yadnya.

Petunjuk Pengisian Angket:

1. Mohon Bapak/Ibu membaca setiap pertanyaan/pertanyaan dengan teliti.
2. Mohon Bapak/Ibu memilih satu jawaban dengan memberi tanda (√) pada kolom yang sesuai dengan pendapat Bapak/Ibu.
3. Setelah memilih jawaban, jika ada komentar/saran untuk perbaikan tulislah pada kolom yang telah di sediakan.
4. Sebelumnya peneliti mengucapkan terimakasih atas bantuan yang Bapak/Ibu berikan.

Nama Validator :
 Instansi :
 Tanggal Validasi :

No	Pernyataan	Penilaian	
		Tidak Sesuai	Sesuai
1	Kesesuaian Informasi pada Sistem Informasi		
2	Kesesuaian Panorama pada Museum Yadnya		
3	Kesesuaian Isi Informasi hotspot		
4	Kesesuaian Penamaan Panorama		
5	Kesesuaian Koleksi pada Museum Yadnya		
6	Kesesuaian Tata Letak dan Area Museum Yadnya pada Virtual Tour		
7	Kesesuaian Lokasi dan Denah		

Kesimpulan

Menurut saya berdasarkan angkat penilaian materi diatas dinyatakan:

<input type="checkbox"/>	Layak Digunakan tanpa Revisi
<input type="checkbox"/>	Layak Digunakan dengan Revisi
<input type="checkbox"/>	Tidak Layak

Komentar/Saran Perbaikan :

.....

Badung,2023

Validator

(.....)

NIP.

Nama Validator : Ni Made Setianingsih, S.Ag M. sos
 Instansi : UPT Museum Yadnya
 Tanggal Validasi : 8 Juni 2023

No	Pernyataan	Penilaian	
		Tidak Sesuai	Sesuai
1	Kesesuaian Informasi pada Sistem Informasi		✓
2	Kesesuaian Panorama pada Museum Yadnya		✓
3	Kesesuaian Isi Informasi host pot		✓
4	Kesesuaian Penamaan Panorama		✓
5	Kesesuaian Koleksi pada Museum Yadnya		✓
6	Kesesuaian Tata Letak dan Area Museum Yadnya pada Virtual Tour		✓
7	Kesesuaian Lokasi dan Denah		✓

Kesimpulan

Menurut saya berdasarkan angkat penilaian materi diatas dinyatakan:

✓	Layak Digunakan tanpa Revisi
	Layak Digunakan dengan Revisi
	Tidak Layak

Komentar/Saran Perbaikan :

.....

Badung, 8 Juni 2023

Validator



(Ni Made Setianingsih S.Ag M. sos)

NIP. 197708062003122002

Nama Validator : I. Bogus Gele Gosala Sidartha
 Instansi : UPT Museum Yadnya
 Tanggal Validasi : Kamis, 8 Juni 2023

No	Pernyataan	Penilaian	
		Tidak Sesuai	Sesuai
1	Kesesuaian Informasi pada Sistem Informasi		✓
2	Kesesuaian Panorama pada Museum Yadnya		✓
3	Kesesuaian Isi Informasi host pot		✓
4	Kesesuaian Penamaan Panorama		✓
5	Kesesuaian Koleksi pada Museum Yadnya		✓
6	Kesesuaian Tata Letak dan Area Museum Yadnya pada Virtual Tour		✓
7	Kesesuaian Lokasi dan Denah		✓

Kesimpulan

Menurut saya berdasarkan angkat penilaian materi diatas dinyatakan:

✓	Layak Digunakan tanpa Revisi
	Layak Digunakan dengan Revisi
	Tidak Layak

Komentar/Saran Perbaikan :

.....

.....

.....

.....

Badung, ... 8 JUNI ... 2023

Validator

 (... Gosala Sidartha ...)

NIP.

INSTRUMEN UJI AHLI MEDIA
PENGEMBANGAN VIRTUAL TOUR DINAMIS PADA MUSEUM
YADNYA KABUPATEN BADUNG

Pengisian angket ini dilakukan untuk mengumpulkan data dalam rangka penulisan skripsi untuk menyelesaikan studi Program Sarjana Universitas Pendidikan Ganesha, dan bukan untuk kepentingan yang lain. Sehubungan hal tersebut di atas, mohon bantuan Bapak/Ibu Staf Museum Yadnya untuk memberikan penilaian dalam pengembangan virtual tour dinamis pada Museum Yadnya. Jawaban Bapak/Ibu akan berpengaruh terhadap kelayakan dalam pengembangan virtual tour dinamis pada Museum Yadnya.

Judul : Pengembangan Virtual Tour Dinamis pada Museum
Yadnya Kabupaten Badung.
Sasaran : Wisatawan Lokal dan Mancanegara
Pengembang : Hanosi Wazri
Tujuan : Untuk menarik minat wisatawan untuk berkunjung ke
Museum Yadnya

Petunjuk Umum:

Angket ini dimaksudkan untuk menilai dan mengetahui kelayakan dalam pengembangan virtual tour dinamis pada Museum Yadnya.

Petunjuk Pengisian Angket:

1. Mohon Bapak/Ibu membaca setiap pertanyaan/pertanyaan dengan teliti.
2. Mohon Bapak/Ibu memilih satu jawaban dengan memberi tanda (√) pada kolom yang sesuai dengan pendapat Bapak/Ibu.
3. Setelah memilih jawaban, jika ada komentar/saran untuk perbaikan tulislah pada kolom yang telah di sediakan.
4. Sebelumnya peneliti mengucapkan terimakasih atas bantuan yang Bapak/Ibu berikan.

Nama Validator :
 Instansi :
 Tanggal Validasi :

No	Pernyataan	Penilaian	
		Tidak Sesuai	Sesuai
1	Kesesuaian Pemilihan font dan ukuran font		
2	Kesesuaian Tata Letak Tombol		
3	Kesesuaian Video pada Virtual Tour		
4	Kesesuaian Audio pada Virtual Tour		
5	Sistem informasi tidak dapat diubah oleh pengunjung		
6	Sistem informasi dapat diubah oleh admin		
7	Sistem informasi bebas dari kesalahan/error		
8	Kemudahan dalam menggunakan dan memahami Sistem informasi Virtual Tour.		
9	Kemenarikan tampilan		
10	Kesesuaian Navigasi hotspot		

Kesimpulan

Menurut saya berdasarkan angkat penilaian materi diatas dinyatakan:

<input type="checkbox"/>	Layak Digunakan tanpa Revisi
<input type="checkbox"/>	Layak Digunakan dengan Revisi
<input type="checkbox"/>	Tidak Layak

Komentar/Saran Perbaikan :

.....

Singaraja,2023

Validator,

(.....)

NIP.

Nama Validator : I Ketut Andika Pradnyana, S.Pd., M.Pd.

Instansi : Universitas Pendidikan Ganesha

Tanggal Validasi : 29 Juni 2023

No	Pernyataan	Penilaian	
		Tidak Sesuai	Sesuai
1	Kesesuaian Pemilihan font dan ukuran font		✓
2	Kesesuaian Tata Letak Tombol		✓
3	Kesesuaian Video pada Virtual Tour		✓
4	Kesesuaian Audio pada Virtual Tour		✓
5	Sistem informasi tidak dapat diubah oleh pengunjung		✓
6	Sistem informasi dapat diubah oleh admin		✓
7	Sistem informasi bebas dari kesalahan/error		✓
8	Kemudahan dalam menggunakan dan memahami Sistem informasi Virtual Tour.		✓
9	Kemenarikan tampilan		✓
10	Kesesuaian Navigasi host pot		✓

Kesimpulan

Menurut saya berdasarkan angkat penilaian materi diatas dinyatakan:

<input checked="" type="checkbox"/>	Layak Digunakan tanpa Revisi
<input type="checkbox"/>	Layak Digunakan dengan Revisi
<input type="checkbox"/>	Tidak Layak

Komentar/Saran Perbaikan :

.....

.....

.....

Singaraja, 29 Juni 2023

Validator,

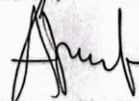

(I Ketut Andika Pradnyana, S.Pd., M.Pd.)

NIP.

Nama Validator : Ida Bagus Nyoman Pascima, S.Pd., M.Cs.

Instansi : Universitas Pendidikan Ganesha

Tanggal Validasi : 21 Juni 2023

No	Pernyataan	Penilaian	
		Tidak Sesuai	Sesuai
1	Kesesuaian Pemilihan font dan ukuran font		✓
2	Kesesuaian Tata Letak Tombol		✓
3	Kesesuaian Video pada Virtual Tour		✓
4	Kesesuaian Audio pada Virtual Tour		✓
5	Sistem informasi tidak dapat diubah oleh pengunjung		✓
6	Sistem informasi dapat diubah oleh admin		✓
7	Sistem informasi bebas dari kesalahan/error		✓
8	Kemudahan dalam menggunakan dan memahami Sistem informasi Virtual Tour.		✓
9	Kemenarikan tampilan		✓
10	Kesesuaian Navigasi host pot		✓

Kesimpulan

Menurut saya berdasarkan angkat penilaian materi diatas dinyatakan:

✓	Layak Digunakan tanpa Revisi
	Layak Digunakan dengan Revisi
	Tidak Layak

Komentar/Saran Perbaikan :

.....

.....

.....

Singaraja, 21 Juni 2023

Validator,



(Ida Bagus Nyoman Pascima, S.Pd., M.Cs.)

NIP. 198907132019031017

Tidak Praktis							Praktis
Berantakan							Terorganisasi
Tidak Atraktif							A traktif
Tidak Ramah Pengguna							Ramah Pengguna
Konservatif							Inovatif



Bagian 1 dari 2

Uji Respon Pengguna

Perkenalkan nama saya Haniol Wazri di sini saya melakukan penelitian tentang pengembangan virtual tour dinamis pada Museum Yodya Kabupaten Badung

sebelum menjawab kuis/lisener berikut diharapkan agar mengelas dan menjelajah halaman virtual tour berikut <https://virtualtour.museumyodya.aba/>

setelah mengelas link virtual tour maka anda bisa mengkiliklisener berikut berdasarkan pengalaman anda menjelajah virtual tour tersebut berikan nilai sesuai kebenaran.

penilaian dilakukan dengan memberikan skor dari

Nama *

Teks (Jawaban singkat)

Umur *

Teks (Jawaban singkat)

Selesai bagian 1. Lanjutkan ke bagian berikut

Bagian 2 dari 2

Uji Respon Pengguna

Perkenalkan nama saya Haniol Wazri di sini saya melakukan penelitian tentang pengembangan virtual tour dinamis pada Museum Yodya Kabupaten Badung

sebelum menjawab kuis/lisener berikut diharapkan agar mengelas dan menjelajah halaman virtual tour berikut <https://virtualtour.museumyodya.aba/>

setelah mengelas link virtual tour maka anda bisa mengkiliklisener berikut berdasarkan pengalaman anda menjelajah virtual tour tersebut berikan nilai sesuai kebenaran.

<https://form.gle/hD2Ml5ozomfrWf8T>

penilaian dilakukan dengan memberikan skor dari

Pertanyaan *

1 2 3 4 5 6 7

Menyusahkan Menjanjikan

Pertanyaan *

1 2 3 4 5 6 7

Tak Dapat Dipahami Dapat Dipahami

Pertanyaan *

1 2 3 4 5 6 7

Mudah Dipelajari Sulit Dipelajari

Pertanyaan *

1 2 3 4 5 6 7

Bermanfaat Kurang Bermanfaat

Pertanyaan *

1 2 3 4 5 6 7

Membosankan Mengasyikkan

Pertanyaan *

1 2 3 4 5 6 7

Tidak Menarik Menarik

Pertanyaan *

1 2 3 4 5 6 7

Tak Dapat Dipredkai Dapat Dipredkai

Pertanyaan *

1 2 3 4 5 6 7

Cepat Lambat

Pertanyaan *

1 2 3 4 5 6 7

Berdaya Cipta Konvensional

Pertanyaan *

1 2 3 4 5 6 7

Menghambat Mendukung



Lampiran 11. Jawaban Uji Respon Pengguna

Respon	Butir Pertanyaan																									
	1	2	3	4	5	6	7	8	9	10	11	12	13	14	15	16	17	18	19	20	21	22	23	24	25	26
1	6	6	2	2	2	6	6	6	2	2	6	1	7	7	7	7	1	1	1	7	1	7	1	1	1	7
2	6	6	2	2	1	4	6	6	4	3	6	1	6	5	5	6	2	2	2	5	2	7	1	1	1	6
3	7	7	1	1	1	7	7	7	1	1	7	1	7	7	7	7	1	1	1	7	1	7	1	1	1	7
4	7	7	1	1	1	7	7	7	1	1	7	1	7	7	7	7	1	1	1	7	1	7	1	1	1	7
5	7	6	1	1	1	6	6	4	1	4	6	2	4	4	4	6	4	2	2	6	3	6	3	3	2	3
6	7	7	1	1	1	6	7	7	2	2	7	1	7	6	6	7	1	1	1	7	1	7	1	1	1	7
7	7	7	1	1	1	7	7	7	1	1	7	1	7	7	7	7	1	1	1	7	1	7	1	1	1	7
8	7	7	1	1	1	7	7	7	1	1	7	1	7	7	7	7	1	1	1	7	1	7	1	1	1	7
9	6	6	1	1	1	7	7	5	4	4	5	1	5	5	5	5	5	5	5	4	3	5	3	3	3	5
10	7	6	2	1	1	7	7	6	2	1	6	1	6	6	4	6	2	2	2	6	2	6	2	2	2	5
11	6	5	6	5	6	5	5	4	4	3	5	3	5	4	4	5	3	3	3	5	3	5	3	3	4	5
12	7	6	2	2	2	6	7	5	2	4	6	1	6	6	6	6	2	1	2	6	1	7	1	3	2	7
13	5	2	6	5	5	2	2	4	5	5	3	2	4	5	5	5	2	2	2	5	5	5	3	2	3	5
14	6	7	7	7	7	7	7	5	1	7	4	3	6	6	6	6	7	7	7	7	6	7	7	7	7	7
15	7	7	1	1	1	7	7	3	1	1	7	1	4	7	7	7	1	1	1	7	1	7	1	1	1	7
16	5	5	3	3	3	6	6	6	2	3	6	2	6	6	4	4	4	4	4	4	4	4	4	4	4	4
17	5	6	6	6	7	7	6	6	2	4	7	1	7	7	6	7	1	1	2	6	2	6	2	2	2	7
18	6	6	3	6	6	3	6	3	2	3	6	2	6	6	5	6	2	3	3	6	3	6	6	3	3	6
19	7	7	2	2	2	6	6	7	2	2	6	1	7	5	7	7	1	1	1	6	1	6	2	1	1	7
20	7	5	1	1	1	5	6	5	2	2	7	1	7	6	6	7	1	1	1	7	1	6	1	1	1	7
21	7	7	3	2	7	7	6	7	3	2	6	2	7	6	6	6	2	2	2	6	2	6	2	2	2	7
22	7	7	5	2	3	6	5	7	2	1	6	2	6	7	6	6	1	1	1	7	1	6	1	1	2	6
23	7	7	1	1	1	7	7	7	1	1	7	1	7	7	7	7	1	1	1	7	1	7	1	1	1	7
24	7	7	1	1	1	7	7	7	1	1	7	1	7	7	7	7	1	1	1	7	1	7	1	1	1	7
25	7	7	3	2	2	7	7	7	1	1	7	1	6	7	6	7	1	3	2	7	2	6	2	1	1	7
26	7	7	1	1	1	6	6	7	1	2	7	2	7	7	7	6	1	2	2	6	1	7	1	1	1	5
27	7	7	1	1	1	7	7	7	1	1	7	1	7	7	7	7	1	1	1	7	1	7	1	1	1	7
28	7	5	1	1	1	7	7	6	2	2	7	2	4	6	5	7	1	1	1	7	1	7	1	1	1	7
29	7	7	1	1	1	7	7	7	2	1	7	1	7	5	6	6	1	1	1	7	1	7	1	1	1	7
30	7	7	1	1	1	7	7	7	1	1	7	1	4	7	1	7	1	1	1	7	1	7	1	1	1	7

31	7	7	1	1	1	5	6	6	2	2	6	1	7	7	5	7	1	2	1	7	1	7	1	2	1	7
32	7	6	6	7	1	7	7	5	1	1	7	1	6	7	7	7	1	1	1	7	1	7	2	1	1	1
33	7	7	1	1	1	7	7	7	1	1	7	1	3	6	5	5	3	1	1	7	1	7	1	1	1	7
34	7	7	1	1	1	7	7	6	1	1	7	1	6	6	6	7	1	1	1	7	1	7	1	1	1	7
35	6	6	1	2	1	1	7	6	1	1	1	1	7	7	7	7	1	1	1	7	1	7	1	1	1	7
36	7	7	1	1	1	6	6	7	1	1	1	1	7	7	7	7	1	1	1	7	1	7	2	2	2	7
37	7	7	1	2	1	7	7	7	1	1	1	1	7	7	7	7	1	1	1	7	1	7	1	1	1	7
38	6	7	2	2	1	7	6	6	3	2	6	2	7	5	7	6	2	2	2	7	2	7	1	1	1	7
39	7	7	2	1	1	7	7	6	1	1	6	2	7	6	6	6	1	2	2	7	1	7	1	1	1	7
40	7	7	7	7	1	7	7	7	1	1	7	1	1	7	7	7	1	1	1	7	1	7	1	1	1	7
41	6	5	1	1	1	6	6	6	1	1	6	1	7	7	7	7	1	1	2	7	1	7	2	1	1	7
42	7	7	1	1	1	6	7	6	1	1	6	2	7	7	7	5	1	1	1	6	2	7	1	1	1	7
43	6	5	1	1	1	6	7	6	1	1	5	1	7	7	6	7	1	1	1	7	1	7	1	1	3	7
44	7	3	1	2	1	7	7	5	1	1	7	1	7	5	6	6	1	2	3	5	1	6	2	1	1	7
45	6	6	1	3	1	6	5	6	2	1	1	1	7	7	7	6	1	2	1	6	1	7	4	1	2	7
46	6	7	1	1	2	7	6	7	1	1	7	1	6	5	7	7	1	1	1	7	1	7	1	2	1	7
47	7	6	1	1	1	6	4	5	1	1	5	1	5	5	6	6	1	2	1	6	1	4	2	2	2	6
48	7	5	1	2	2	6	6	5	1	2	7	1	7	7	7	7	1	1	2	6	2	6	1	1	2	7
49	7	7	1	3	1	7	6	7	2	1	7	1	7	6	7	7	2	1	2	6	3	5	1	1	1	7
50	7	7	1	1	1	6	5	7	1	1	6	1	6	7	6	5	1	2	1	6	1	6	1	1	1	7
51	7	6	2	1	1	5	5	6	1	1	6	1	7	7	7	7	1	2	2	5	1	7	1	1	2	7



3	3	3	3	3	1	2	2	2	2	2	3	3	3	1	3	3	2	3	3	3	3	2	3	3
3	2	2	3	3	3	3	1	3	3	3	3	3	2	3	3	3	3	3	3	3	3	2	3	3
3	3	3	3	3	3	3	3	3	3	3	3	3	-	1	2	1	1	1	3	3	3	3	3	3
3	3	3	3	3	3	3	2	3	3	3	3	3	2	2	2	3	3	3	3	3	3	3	3	3
2	2	3	2	3	3	3	2	3	3	3	3	3	3	3	3	3	3	3	3	3	3	3	3	3
3	3	3	3	3	2	2	3	3	3	3	3	3	3	3	3	3	3	3	3	3	3	2	2	2
3	3	3	2	3	3	3	3	3	3	3	3	3	3	3	3	3	3	3	3	3	3	3	3	3
2	3	2	2	3	3	2	2	1	2	2	2	2	3	1	3	2	2	2	2	3	2	3	3	3
3	3	2	3	3	3	3	2	3	3	2	2	3	2	2	2	3	2	2	3	3	3	3	3	3
3	3	3	3	3	3	3	3	3	3	3	3	3	3	3	3	3	3	3	3	3	3	3	3	3
2	1	3	3	3	2	2	2	3	3	2	3	3	3	3	3	3	3	2	3	3	3	2	3	3
3	3	3	3	3	2	3	2	3	3	2	2	3	3	3	1	3	3	3	2	2	3	3	3	3
2	1	3	3	3	2	3	2	3	3	1	3	3	3	2	3	3	3	3	3	3	3	3	3	1
3	-	3	2	3	3	3	1	3	3	3	3	3	3	1	2	2	3	2	1	1	3	2	2	3
2	2	3	1	3	2	1	2	2	3	3	3	3	3	3	2	3	2	3	2	3	3	0	3	2
2	3	3	3	2	3	2	3	3	3	3	3	2	1	3	3	3	3	3	3	3	3	3	2	3
3	2	3	3	3	2	0	1	3	3	1	3	1	1	2	2	3	2	3	2	3	0	2	2	2
3	1	3	2	2	2	2	1	3	2	3	3	3	3	3	3	3	2	2	2	2	2	3	3	2
3	3	3	1	3	3	2	3	2	3	3	3	3	2	3	3	2	3	2	2	1	1	3	3	3
3	3	3	3	3	2	1	3	3	3	2	3	2	3	2	1	3	2	3	2	3	2	3	3	3
3	2	2	3	3	1	1	2	3	3	2	3	3	3	3	3	3	2	2	1	3	3	3	2	3



Lampiran 13. Dokumentasi Observasi



Lampiran 14. Dokumentasi Pengambilan Gambar



Lampiran 15. Hasil Penerapan di Browser

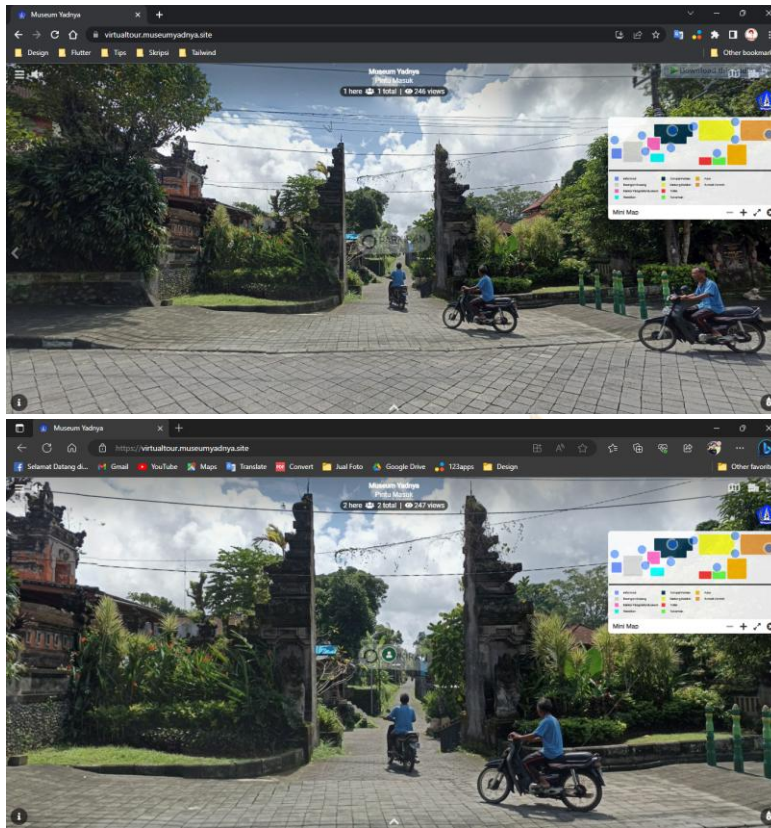

Lampiran 16. Implementasi Sistem Informasi



Lampiran 17. Dokumentasi Uji Ahli Isi



Lampiran 18. Dokumentas Uji Ahli Media



Lampiran 19. Dokumentasi Uji Respon Pengguna



RIWAYAT HIDUP



Hanosi Wazri lahir di Batao pada tanggal 8 Februari 2001. Penulis lahir dari pasangan suami istri Bapak Sajarudin dan Ibu Raohan. Penulis berkebangsaan Indonesia dan beragama Islam. Kini penulis beralamat di Perumahan Taman Padi Permai Sambangan, Kec. Sukasada, Kab. Buleleng. Penulis menyelesaikan pendidikan dasar di SD Negeri Murbaya dan lulus pada tahun 2013. Kemudian penulis melanjutkan di MTs NW Pringgarata dan lulus pada tahun 2016. Pada tahun 2019, penulis lulus dari SMK Negeri 1 Narmada jurusan Teknik Komputer dan Jaringan melanjutkan ke Sarjana 1 Pendidikan Teknik Informatika di Universitas Pendidikan Ganesha. Pada semester akhir tahun 2023 penulis telah menyelesaikan Skripsi yang berjudul “Pengembangan Virtual Tour Dinamis pada Museum Yadnya Kabupaten Badung”.